

UNIVERSIDAD AUTÓNOMA DEL ESTADO DE HIDALGO
DIRECCIÓN GENERAL DE PLANEACIÓN
DIRECCIÓN DE PROYECTOS Y OBRAS

NORTE:

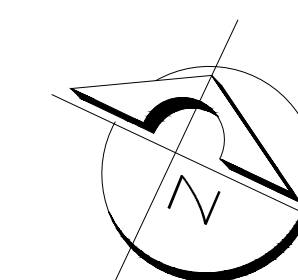

NOTAS:

A) Detalle de estribo

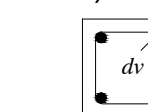

B) Detalle de empalme

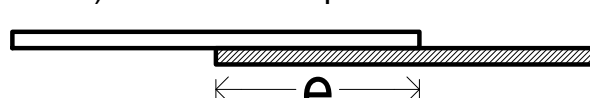

C) Detalle de ganchos

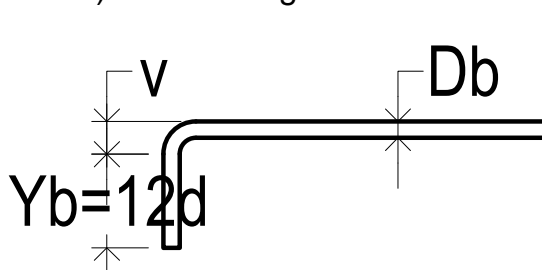

Detalles adicionales de Refuerzo

D) Detalle de conexión trabe-columna

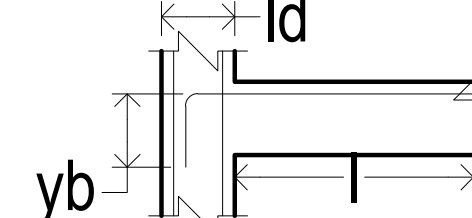

Simbología

d_b = diámetro de varilla
 e = longitud de traspase
 d_v = diámetro del estribo
 y_b = longitud de los ganchos
 r = radio de curvatura de los ganchos
 l = longitud de anclaje

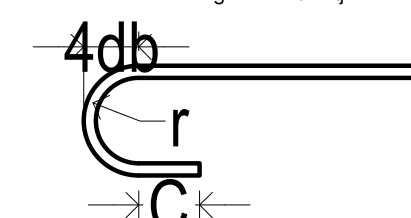

ϕ	Y_u (cm)	Y_b (cm)	C_c (cm)	e (cm)
1" ϕ #8	2.5	8	3	
1 1/4" ϕ #9	4.0	12	5	25
3/8" ϕ #3	5.0	15	6	45
1/2" ϕ #4	8.0	23	8	68
3/4" ϕ #6	10	31	10	108

RECTOR DE LA U. A. E. H.

Mtro. ADOLFO PONTIGO LOYOLA
DIRECTOR PROYECTOS Y OBRAS:
ARQ. ADRIÁN CORDERO VIEYRA

PROYECTO:

AULAS ESCUELA SUPERIOR CD. SAHAGUN

UBICACIÓN:

Ciudad Sahagún
PROYECTO:
ARQ. Manuel Cano Cevallos
DISEÑO:
ARQ. Fernando García Avila

UNIVERSIDAD AUTÓNOMA DEL ESTADO DE HIDALGO
DIRECCIÓN GENERAL DE PLANEACIÓN
DIRECCIÓN DE PROYECTOS Y OBRAS



PLANO:

ESTRUCTURAL

PLANO:

ESTRUCTURAL LOSA DE ENTREPISO Y AZOTEA

COTAS:
METROS

ESCALA:
1:75

FECHA:
ABRIL 2022

CLAVE:
ES-01

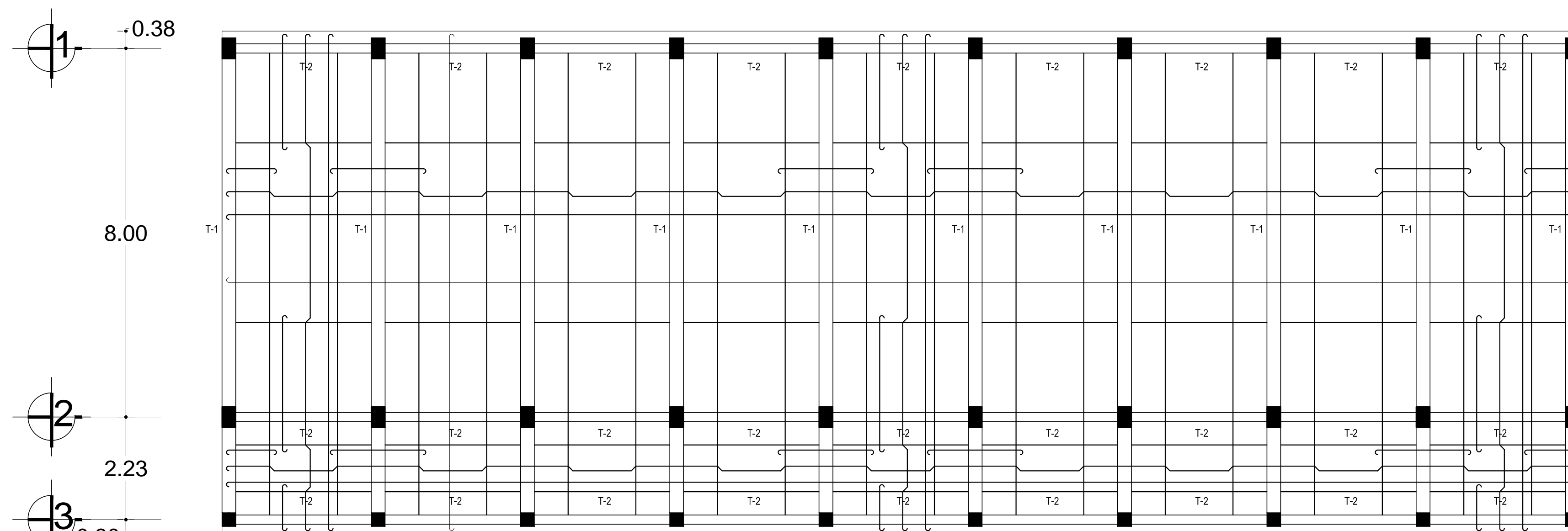
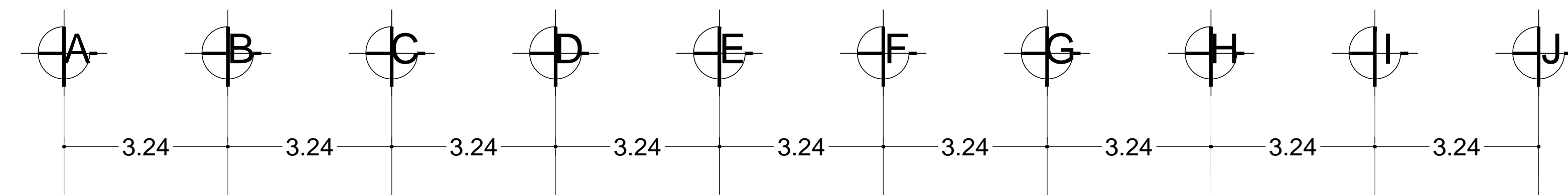

LOSA DE ENTREPISO

ESCALA ACOT EN CM 1:75

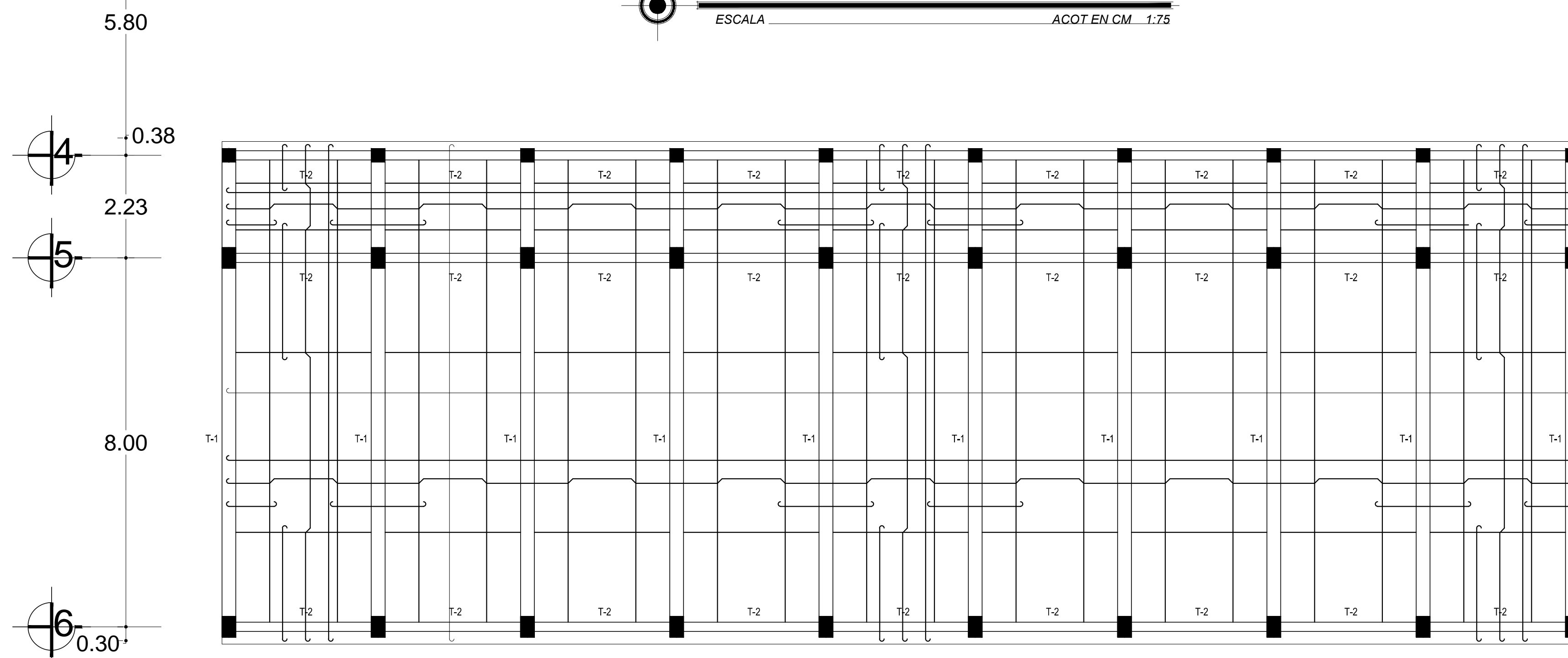

LOSA DE AZOTEA

ESCALA ACOT EN CM 1:75

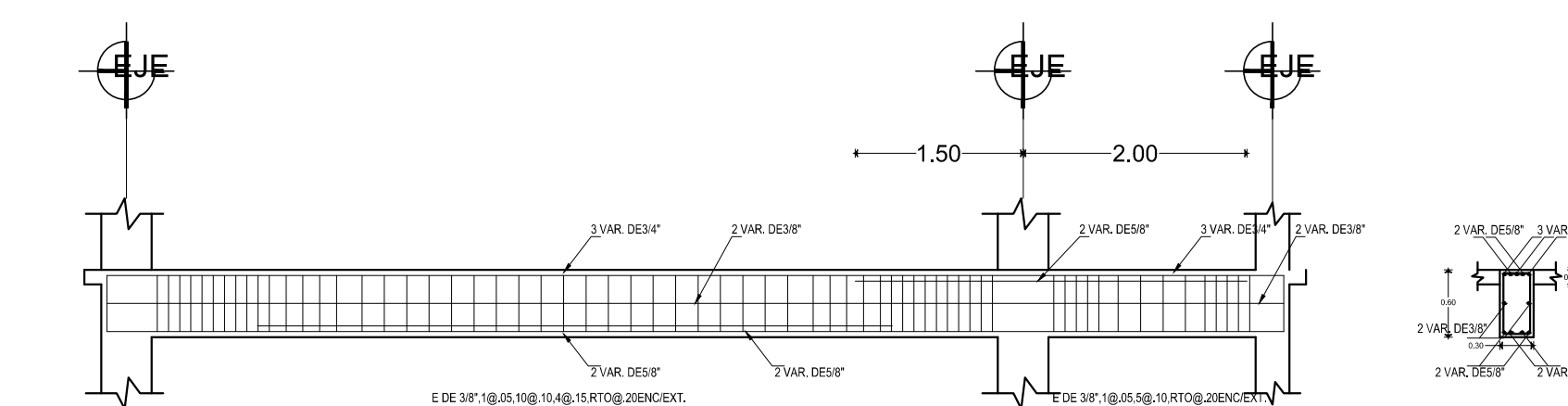

DETALLE DE T-1

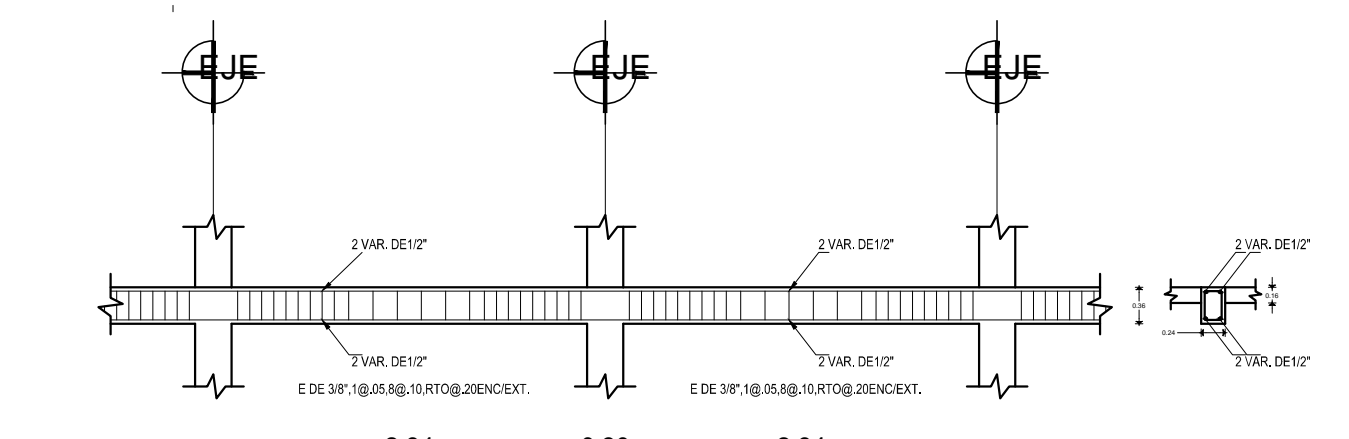

DETALLE DE T-2

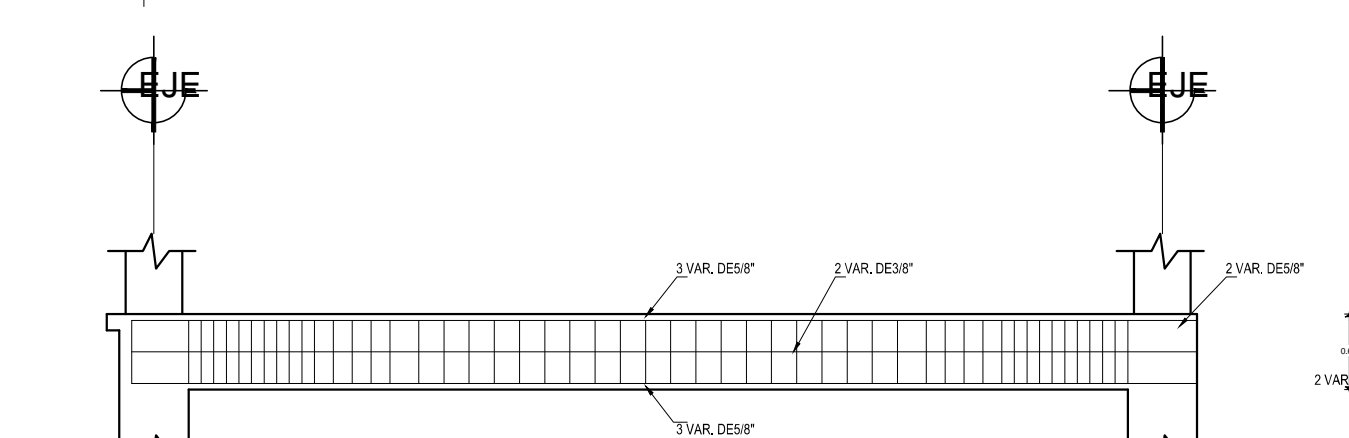

DETALLE DE CT-1

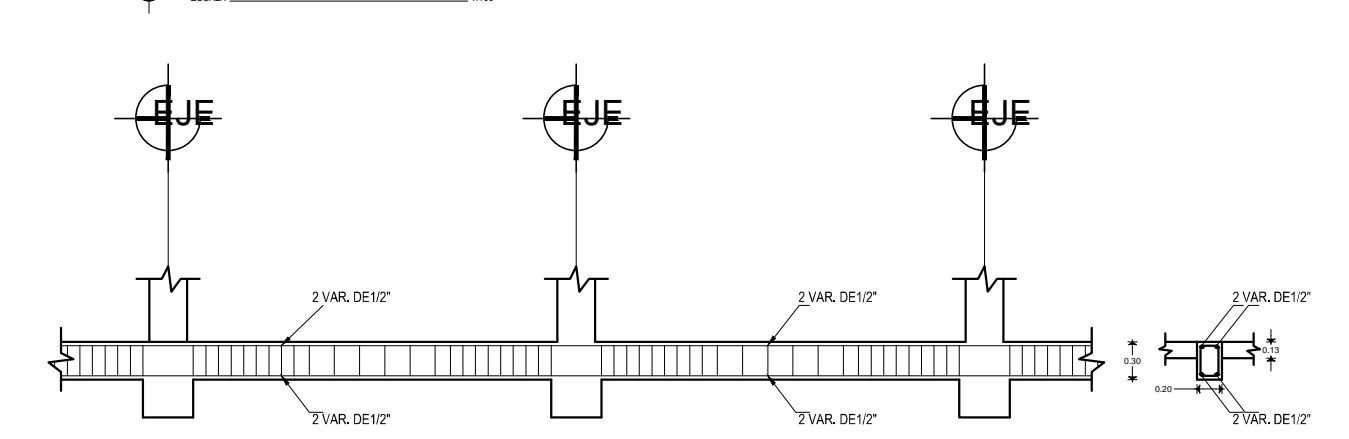

DETALLE DE CT-2

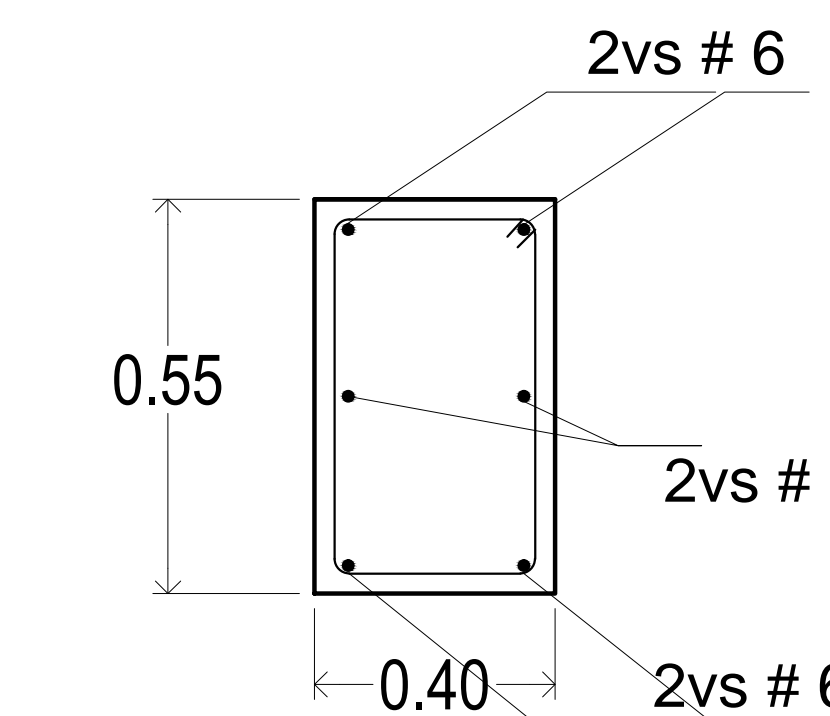

E#3@15 SECCION D-1

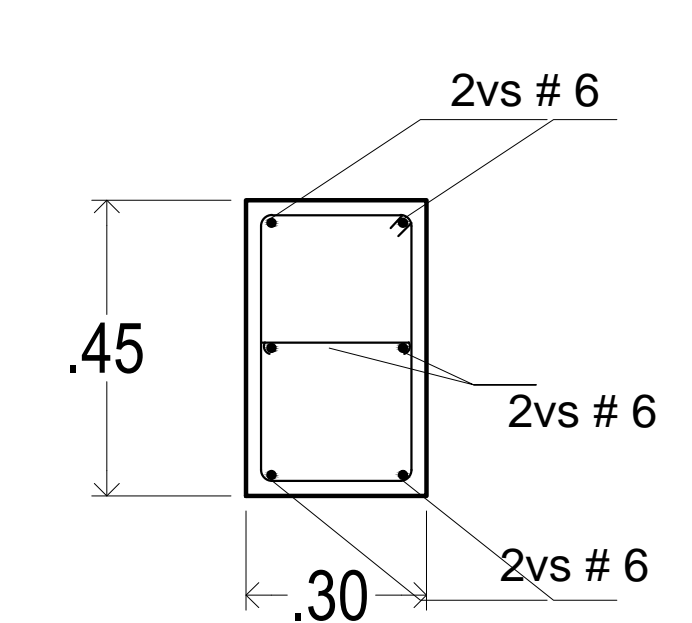

E#3@15 EXT Y 20 MED SECCION C-1

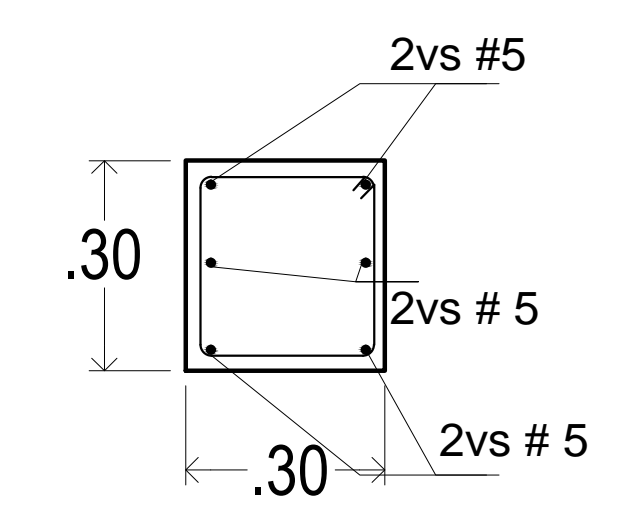

E#3@15 EXT Y 20 MED SECCION C-2