



みゆよみ



MIYUYOMI

Boutique de ropa de diseñador

## MIYUYOMI

Es una tienda de ropa de diseñador que ha comenzado a ser reconocida en todo el mundo, con sus inicios en Japón, ha sido posicionada como una marca de productos de lujo de alta costura. Su historia comienza en el año 2015 con las hermanas Itzury y Mizuky quienes son las diseñadoras principales y dueñas de esta nueva franquicia en ascenso, tuvieron su primera tienda en la ciudad de Tokyo, lanzando su primer línea de ropa para dama y caballero la cual tuvo éxito lo que permitió la apertura de más sucursales a lo largo del territorio, hasta hace apenas unos cuantos años la marca ha pasado de ser marca nacional a ser internacional, con sucursales en Alemania, Italia, Estados Unidos y Canadá.

Uno de los nuevos planes que tienen estas grandes diseñadoras es la apertura de una nueva sucursal en México.

## **PLATICA CON EL CLIENTE:**

En esta ocasión las diseñadoras Itzury y Mizuky se contactaron con nuestro despacho de arquitectos ya que quieren trabajar con nosotros para el diseño y construcción de su nueva tienda aquí en México.

En esta platica nuestras clientes nos explicaron cómo están estructuradas sus otras sucursales, nos dijeron que esta nueva sucursal estará ubicada en el predio ubicado en av. Paseo de la reforma en ciudad de México, nos solicitaron que planeáramos un espacio acogedor, cómodo y reconfortante para los usuarios, nos indicaron que los espacios estén bien distribuidos, que sea visualmente acogedor y que además tenga buen iluminación por tanto, el sugirió una secuencia correcta de iluminación artificial, también expreso que deseaba conservar los acabados en colores neutros y que el material sea de la mejor calidad posible.

Nosotros propusimos la implementación de ecotecnologías para cubrir con la necesidad de iluminación propusimos incorporar lámparas ahorradoras y led, así como también la colocación de paneles solares con la finalidad de tener un mayor aprovechamiento energético, de esta manera buscamos ahorrar energía, dinero y tiempo.

Los espacios y medidas serán adecuados para contener los productos y albergar a los usuarios y los acabados irán de acuerdo con la marca.

Para finalizar esta plática se vieron los espacios que integran esta tienda, lo cual se maneja como un programa de requerimientos que se presenta a continuación.

## PROGRAMA DE REQUERIMIENTOS:

#	Espacio	Esp. Cuantitativas	Descripción
1	Escaparate	2	Se trata de la zona de la tienda que va a ser determinantes en la decisión del público de acceder al interior. Se encuentra en la zona frontal del local y a través de ella se transmiten los valores de la imagen de la marca: novedad, modernidad, tradición, etc.
2	Acceso	1	Elemento que separa al público del interior del establecimiento, siendo conveniente que su diseño favorezca la intención de entrar desde el exterior.
3	Acceso de personal	1	Es el elemento por el que ingresaran exclusivamente los empleados que laboren en la boutique
4	Vestíbulo	1	Un pequeño espacio para recibir a los clientes, tomarles la temperatura y darles gel, de ser necesario dar alguna información que se requiera
5	Zona de exposición	7	La zona al interior que ha de concebirse como una extensión para mostrar el producto, donde el mobiliario juega un papel fundamental tanto en la exposición como en la distribución del espacio y las circulaciones.
6	Punto de venta	1	El punto de venta es el lugar donde el cliente realiza la compra del producto y cuenta con tres elementos: <ul style="list-style-type: none"> <li>•La caja</li> <li>•Un espacio para depositar los productos que se desea comprar</li> <li>•Una zona de artículos de venta.</li> </ul> Ha de proyectarse en un punto del local que tenga la mayor visibilidad posible.

7	Probadores	2	Se trata de los espacios destinados a probadores para usuarios Suele ubicarse en la zona posterior del establecimiento y generalmente se dividen en cubículos por separado para ambos sexos
8	Sanitarios para clientes	2	Área específica donde los usuarios que circulen dentro del establecimiento pueden realizar sus necesidades fisiológicas dentro del establecimiento
9	Sanitario para empleados	2	Área específica donde los usuarios que circulen dentro del establecimiento pueden realizar sus necesidades fisiológicas dentro del establecimiento
10	Área de empleados	1	Espacio designado especialmente para los trabajadores del establecimiento, podrán dejar sus cosas y descansar en su horario de comida
11	Bodega	1	Es el área que se destina para guardar los productos que no tienen lugar en el escaparate
12	Oficina del gerente	1	Zona donde el responsable general de la tienda tiene su lugar privado
13	Cuarto de limpieza	1	Zona donde se almacenan los productos de limpieza

## UBICACIÓN

El predio esta ubicado en Avenida paseo de la Reforma esquina con rio Neva en la colonia centro histórico, ciudad de México esta muy cerca de Plaza de Santo Domingo.

Tiene un uso de suelos Mixto es decir que podemos diseñar para habitacional o comercial.

El predio tiene una construcción que será demolida para realizar este proyecto.



## ECOTECNOLOGIAS:

### USO DE LAMPARAS AHORRADORAS

Se realiza una propuesta para instalar lámparas ahorradoras de energías dado que un foco común transforma 5% de la energía en luz y 95% en calor, mientras que los ahorradores transforman 95% en luz y 5% en calor.

- Los focos ahorradores consumen hasta 80% menos que los incandescentes; y los LED's hasta en un 85%.
- Al ser ahorradores de energía, pueden durar de 8 a 10 años, si se utilizan en promedio de 3 a 4 horas al día.
- Generan 80% menos de calor que los incandescentes, lo que reduce el riesgo de incendio.

Esto significa un gran ahorro para el consumo de electricidad en nuestro proyecto y generar una mejor garantía de seguridad para los usuarios



**COLOCACION DE PANELES SOLARES:**

Aunado a las lámparas ahorradoras los paneles solares se encargan de transformar la energía solar en electricidad y almacenarla en una especie de batería, sustituyendo la conexión a la electricidad pública. Con ayuda de este sistema se reduce el consumo de hasta un 99% de energía eléctrica.

Los beneficios de los paneles solares para negocios y empresas abarcan desde aspectos económicos hasta ecológicos y fiscales.

- Ahorro en gastos operativos, el beneficio que hará crecer tu negocio.
- Con energía solar, podrás ahorrar hasta un 99% en tu pago del recibo CFE.
- Posicionamiento como una empresa con responsabilidad socio ambiental.





## EDIFICIOS SIMILARES E IDEALES



Tienda: STUDIOUS

Ubicación: Osaka,

Tienda: Olive des Olive

Ubicación: Tokyo, Japón



Tienda: MUJI

Ubicación: Tokvo



**REQUERIMIENTOS DE LOS OCUPANTES POR  
COMPONENTE DEL CONTINENTE  
ARQUITECTÓNICO**

**ROCCA**

# ESCAPARATE

## RTAN. OPERATIVOS

Actividades y Subactividades

¿Qué? Y ¿Cómo se realizan?

Zona frontal donde se exhibe la mercancía

### Objetos Necesarios Para Realizar las Actividades

- Lámparas
- Maniquíes
- Accesorios
- Aparadores



## RTAG. FISIOLÓGICOS

Mencionar las leyes, reglamentos y normas con los números de los artículos que contienen estos requerimientos y en su caso colocar las medidas y proporciones correspondientes.

- **Largo:** De 12.5 m entre el interior y exterior de la tienda
- **Ancho:** como mínimo de 1m según el reglamento de construcción
- **Alto:** dependerá de la fachada
- **Iluminación:** Lámparas dicroicas MR-16 para resaltar la calidad de mercancía
- **Ventilación:**
- **Temperatura:** Clima Templado subhúmedo (87%) Seco y semiseco (7%)
- **Orientación:** noreste
- **Ubicación:**
- **Diseño Universal:** En relación con su función
- **Protección Civil:** Extinguidores, alarmas contra incendios y contra robos
- **INHA:** Si, el funcionamiento de Instalaciones y servicios no altera ni deforma los valores del monumento ni el sitio histórico
- **IMBA:**
- **Energía Eléctrica:** si
- **Suministro de agua potable:** si, para emergencias
- **Alcantarillado:**

## RTAN. BIOLÓGICOS

Actividades y Subactividades

¿Qué? Y ¿Cómo se realizan?

**Permanencia:** Desde que el usuario presta atención al escaparate

**Abastecimiento:** Cada 15 días y dependiendo de las prendas y artículos de temporada

**Desecho:**

**Otro:**

**Objetos necesarios para realizar las actividades**

- Clientes

## ANTROPOMETRIA SINGULAR

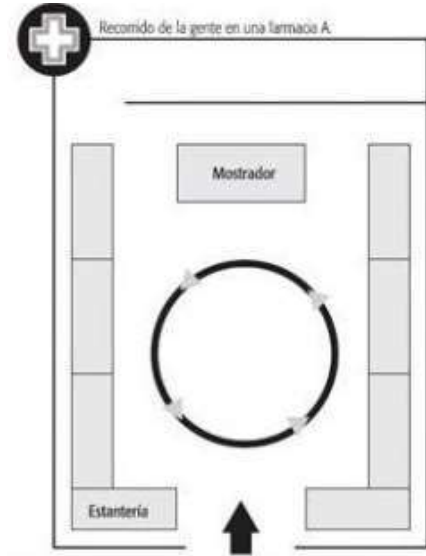
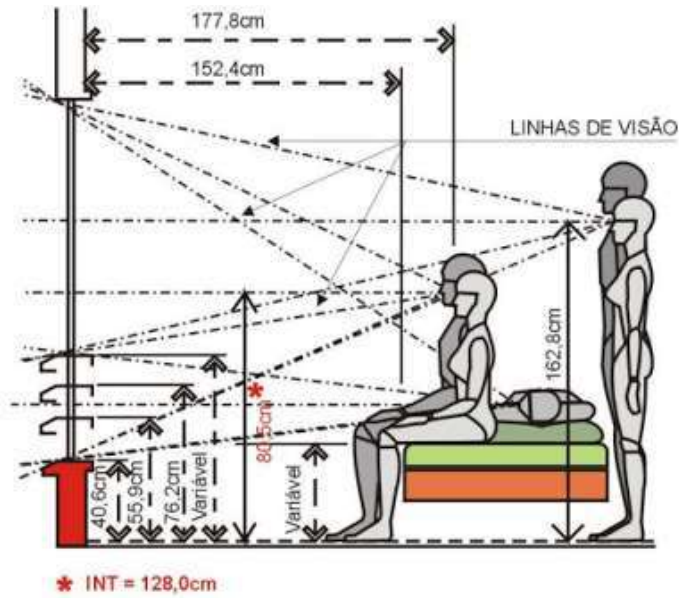

## ERGONOMETRIA SINGULAR



# REQUERIMIENTOS INTANGIBLES DEL USUARIO

## RTAN. PSICOLOGICOS

Sensaciones intangibles del espacio proporcionadas de la forma, signo, color y textura de sus plantas y alzados

- **Semiológicos:** Crear atracción visual del usuario hacia la mercancía a través del escaparate
- **Semióticos:** Sera el área donde se exhibirán los artículos nuevos y de temporada
- **Intención trascendental:** Brindar al usuario una vista agradable y atractiva a través de las prendas
- **Otro:**

## RTAN. PSICOMETRICOS

Medidas y sensaciones intangibles en el espacio proporcionadas por la forma, signo, color y textura de sus plantas y alzados

- **Grande/pequeño:** De tamaño promedio
- **Cómodo/incómodo:** Medianamente cómodo
- **Aceptado/Rechazado:** Aceptado mientras sea atractivo y de interés
- **Otro:**

## RTAN. PERCEPTUALES

Medidas y sensaciones intangibles en el espacio proporcionadas por la forma, signo, color y textura de sus plantas y alzados

- **Forma definitiva:** Rectangular
- **Óptica:** Maniqués
- **Distribución en el OA:** Primer nivel
- **Relación directa con otros espacios:**
  - Acceso
  - Fachada principal
- **Definición Interior:**

	COLOR	TEXTURA	HAPTICA
PISO		Lisa	Elegante
MURO		Lisa	Cálido
TECHO		Liso	Luminoso

# LISTA DE ACABADOS, PROVEDORES Y MATERIALES

## Piso

- **Nombre de acabado final:** Mammut Plus
- **Liga del proveedor en la red:** <https://www.homedepot.com.mx/pisos-laminados/pisos-laminados/piso-laminado-mammut-macro-oak-nature-10mm-161439>
- **Especificaciones constructivas del acabado final:** PISO LAMINADO MAMMUT PLUS OAK NATURE 10MM
- **Especificaciones constructivas del acabado intermedio:** Recubrimiento con mortero
- **Especificaciones constructivas del acabado inicial:** Firme de concreto

## Muro

- **Nombre de acabado final:** Pintura Vinil-acrilica
- **Liga del proveedor en la red:** <https://www.comex.com.mx/vinilicas/vinimex>
- **Especificaciones constructivas del acabado final:** Pintura vinil-acrilica premium color blanca
- **Especificaciones constructivas del acabado intermedio:** Aplicación de Estuco y sellador
- **Especificaciones constructivas del acabado inicial:** Muro de block concreto

## Techo

- **Nombre de acabado final:** Antaris
- **Liga del proveedor en la red:** [https://www.sodimac.com.mx/sodimac-mx/product/570060/plafon-61-x-61-cm-antaris/570060/?kid=goosho\\_458768&shop=googleShopping&gclid=CjwKCAiA9aKQBhBREiwAyGP5IQ4G1IbR-lhBy2ovgLwCqCdRWdGx32upwKUImlL4CC8FawPPutlWrzxoCmSMQAvD\\_BwE](https://www.sodimac.com.mx/sodimac-mx/product/570060/plafon-61-x-61-cm-antaris/570060/?kid=goosho_458768&shop=googleShopping&gclid=CjwKCAiA9aKQBhBREiwAyGP5IQ4G1IbR-lhBy2ovgLwCqCdRWdGx32upwKUImlL4CC8FawPPutlWrzxoCmSMQAvD_BwE)
- **Especificaciones constructivas del acabado final:** Plafon Antaris
- **Especificaciones constructivas del acabado intermedio:** Aplicación de Estuco blanco
- **Especificaciones constructivas del acabado inicial:** Losa de concreto

## BOCETO A UN PUNTO DE FUGA

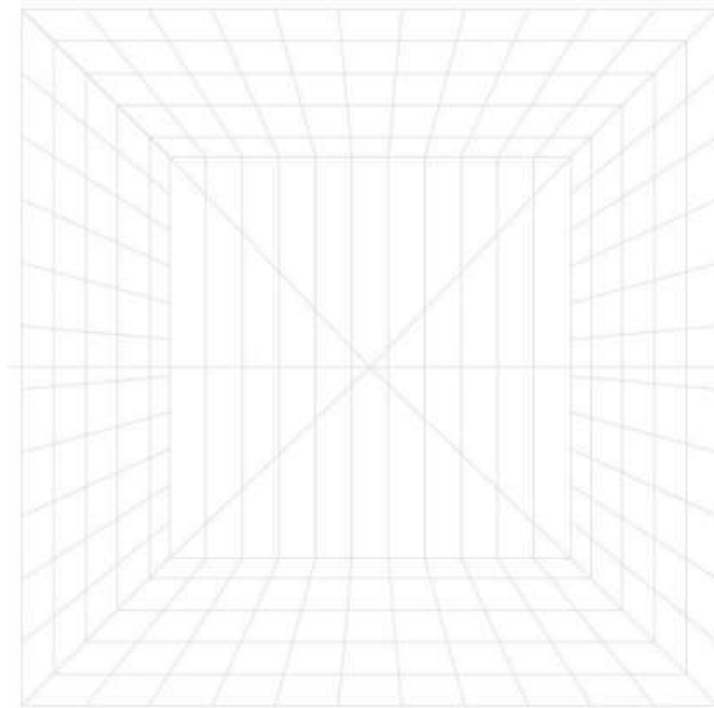

## BOCETO A DOS PUNTOS DE FUGA

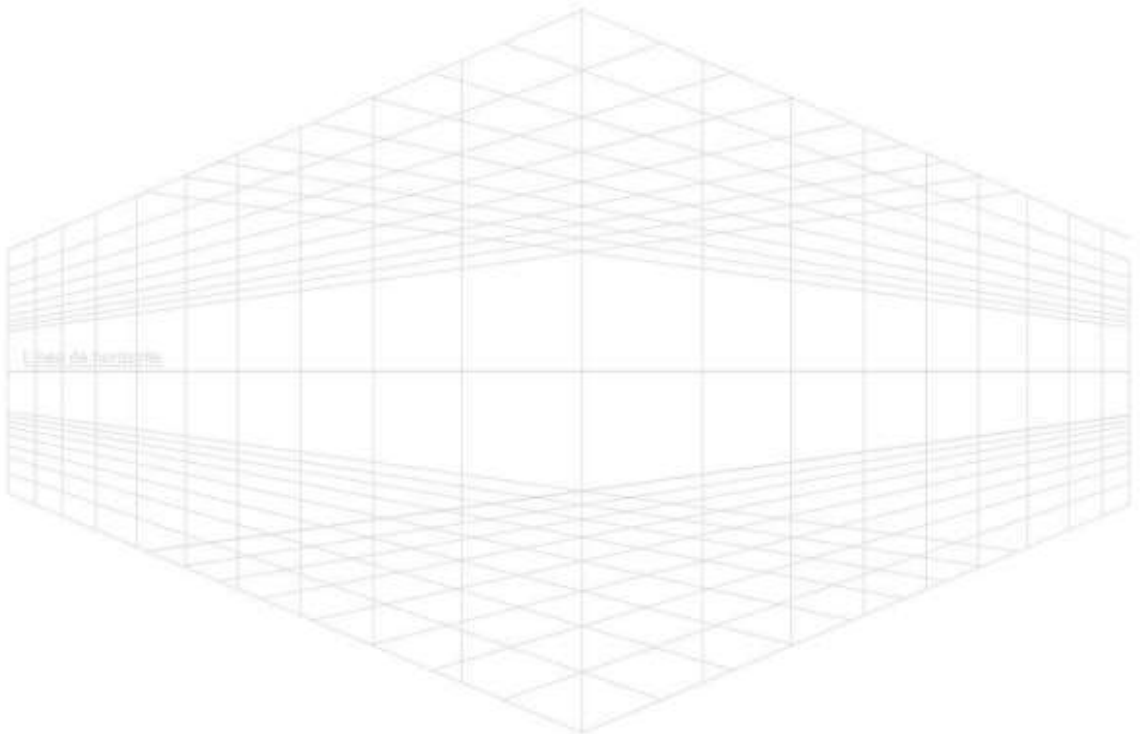

# ATRIBUTOS Y REQUERIMIENTOS FORMALES

## AFORM. AJENOS

- **Contexto internacional:** Colocar los maniqués de la manera universal
- **Contexto nacional:** Predominan las prendas de temporada según la región
- **Contexto estatal:** La colocación dependerá de la ubicación
- **Contexto Local:** Dependerá de la reglamentación local

## AFORM. PROPIOS

- **Colores:** Los que caracterizan a la franquicia
- **Señalética:** De rutas de evacuación y extintores
- **Mobiliario:** Maniqués y Artículos de la tienda
- **Equipo:** De videovigilancia y alarmas contra incendios
- **Dimensiones:** Aproximadamente de 1m x
- **Otro:**

## RFORM PRELIMINARES

### Integradores

- **Simetría:** Conforme a su eje central
- **Unidad:**
- **Equilibrio:** Entre los maniqués y el espacio
- **Ritmo:**
- **Armonía:** Entre los colores y la iluminación
- **Repetición:**
- **Estatismo:**
- **Relieve:** De las texturas constructivas y mobiliario
- **Textura:** Mayormente lisa

### Desintegradores

- **Asimetría:** x
- **Diversidad:** x
- **Desequilibrio:** x
- **Arritmia:** x
- **Sustracción:** x
- **Movimiento:** x
- **Relieve:** x

### DATOS DEL ESPACIO C.A

**NOMBRE:** Escaparate

**NUMERO:** 2

**SUPERFICIE:**



# REQUERIMIENTOS TANGIBLES DEL USUARIO VESTUBULO

## RTAN. OPERATIVOS

Actividades y Subactividades

¿Qué? Y ¿Cómo se realizan?

Es el punto donde el cliente tiene su primera toma de contacto con el ambiente interior, y por tanto desde donde se le debe estimular para conocer el producto.

### Objetos Necesarios Para Realizar las Actividades

- Puertas abatibles de cristal templado
- Alfombrado
- Lámparas
- Guardias de seguridad

## RTAG. FISIOLÓGICOS

Mencionar las leyes, reglamentos y normas con los números de los artículos que contienen estos requerimientos y en su caso colocar las medidas y proporciones correspondientes.

- **Largo:** De 12m entre el interior y exterior de la tienda
- **Ancho:** como mínimo de 4m según el reglamento de construcción de la ciudad de México
- **Alto:** mínimo de 4 a 5m según la enciclopedia plazola pág. 318
- **Iluminación:** Mínima de 150 luxes según el reglamento de construcción
- **Ventilación:** si, con un mínimo de 20% natural según las normas complementarias
- **Temperatura:** Clima Templado subhúmedo (87%) Seco y semiseco (7%)
- **Orientación:** noreste
- **Ubicación:**
- **Diseño Universal:** Medida universal de 80x120 para un lado del pasillo según la página 18 del manual de accesibilidad
- **Protección Civil:** Señalización de salida de emergencia, extinguidores y alarmas contra incendios
- **INHA:**
- Si, el funcionamiento de Instalaciones y servicios no altera ni deforma los valores del monumento ni el sitio histórico
- **IMBA:**
- **Energía Eléctrica:** NOM-063-SCFI-2001 NORMA OFICIAL MEXICANA
- **Suministro de agua potable:** Aplica de acuerdo con REGLAMENTO DEL SERVICIO DE AGUA Y ALCANTARILLADO
- **Alcantarillado:** Aplica de acuerdo con REGLAMENTO DEL SERVICIO DE AGUA Y ALCANTARILLADO

## DIAGRAMA DE FLUJO

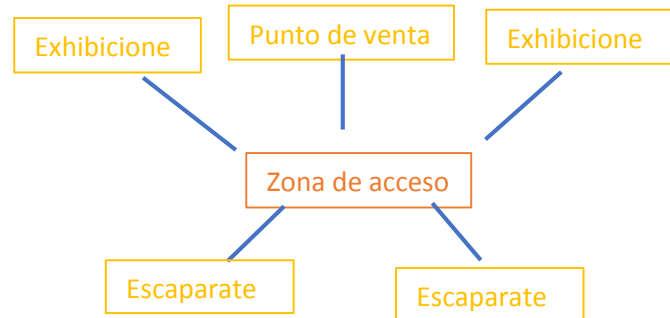

## RTAN. BIOLÓGICOS

Actividades y Subactividades

¿Qué? Y ¿Cómo se realizan?

**Permanencia:** desde el momento en que el usuario

Ingresar hasta que sale

**Abastecimiento:** Dependerá del número de personas

que entren y salgan

**Desecho:**

**Otro:**

**Objetos necesarios para realizar las actividades**

- Personal de Seguridad
- Clientes

## ANTROPOMETRIA SINGULAR

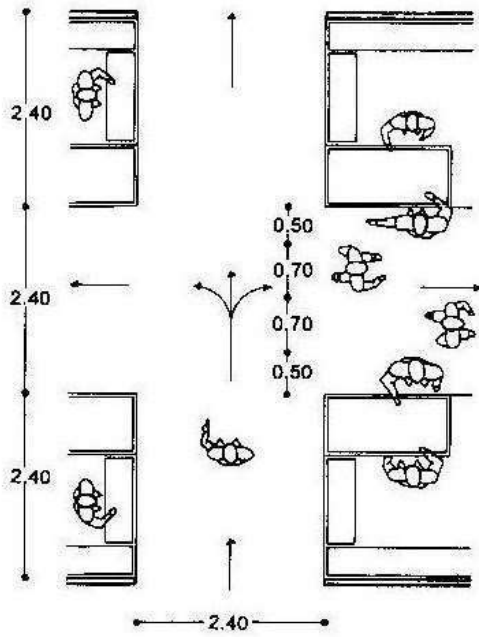

Acceso en puestos y circulación

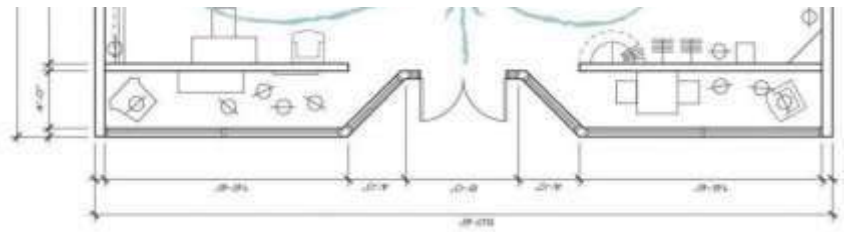
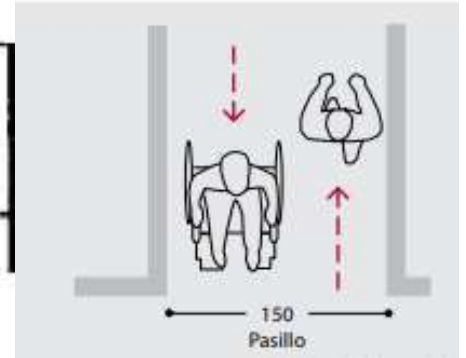

## ERGONOMETRIA SINGULAR

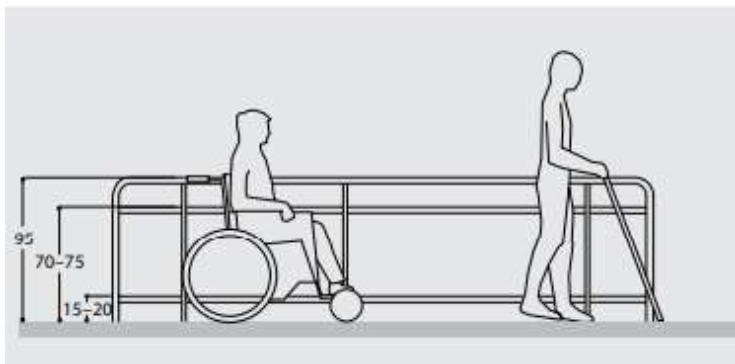

# REQUERIMIENTOS INTANGIBLES DEL USUARIO

## RTAN. PSICOLOGICOS

Sensaciones intangibles del espacio proporcionadas de la forma, signo, color y textura de sus plantas y alzados

- **Semiológicos:** Crear una zona de acceso a la tienda que sea acogedor y seguro
- **Semióticos:** Sera el área donde ingresaran los usuarios
- **Intención trascendental:** Brindar al usuario un acceso con vista agradable y sensación de seguridad
- **Otro:**

## RTAN. PERCEPTUALES

Medidas y sensaciones intangibles en el espacio proporcionadas por la forma, signo, color y textura de sus plantas y alzados

- **Forma definitiva:** Rectangular
- **Óptica:** Ejes rectos con vistas al interior de las exhibiciones
- **Distribución en el OA:** Primer nivel
- **Relación directa con otros espacios:**
  - Punto de Venta
  - Escaparates
  - Zona de exhibiciones
- **Definición Interior:**

## RTAN. PSICOMETRICOS

Medidas y sensaciones intangibles en el espacio proporcionadas por la forma, signo, color y textura de sus plantas y alzados

- **Grande/pequeño:** De tamaño promedio mientras cumpla con las medidas mínimas requeridas por norma
- **Cómodo/incómodo:** Medianamente cómodo
- **Aceptado/Rechazado:** Aceptado mientras tenga buena circulación

	COLOR	TEXTURA	HAPTICA
PISO		Lisa	Elegante
MURO		Lisa	Cálido
TECHO		Liso	Luminoso

# LISTA DE ACABADOS, PROVEEDORES Y MATERIALES

## Piso

- **Nombre de acabado final:** Constanzza Wild Cherry
- **Liga del proveedor en la red:** [https://shopix.mx/enventa-caja-piso-vinilico-en-duela-constanzza-wild-cherry-5-02-m2\\_SPM908564193](https://shopix.mx/enventa-caja-piso-vinilico-en-duela-constanzza-wild-cherry-5-02-m2_SPM908564193)
- **Especificaciones constructivas del acabado final:** Piso Vinílico en duela
- **Especificaciones constructivas del acabado intermedio:** Recubrimiento con mortero
- **Especificaciones constructivas del acabado inicial:** Firme de concreto

## Muro

- **Nombre de acabado final:** Pintura Vinil-acrilica
- **Liga del proveedor en la red:** <https://www.comex.com.mx/vinilicas/vinimex>
- **Especificaciones constructivas del acabado final:** Pintura vinil-acrilica premium color blanca
- **Especificaciones constructivas del acabado intermedio:** Aplicación de Estuco y sellador
- **Especificaciones constructivas del acabado inicial:** Muro de block concreto

## Techo

- **Nombre de acabado final:** Antaris
- **Liga del proveedor en la red:** [https://www.sodimac.com.mx/sodimac-mx/product/570060/plafon-61-x-61-cm-antaris/570060/?kid=goosho\\_458768&shop=googleShopping&gclid=CjwKCAiA9aKQBhBREiwAyGP5lQ4G1IbR-lhBy2ovgLwCqCdRWdGx32upwKUImL4CC8FawPPutlWrzxoCmSMQAvD\\_BwE](https://www.sodimac.com.mx/sodimac-mx/product/570060/plafon-61-x-61-cm-antaris/570060/?kid=goosho_458768&shop=googleShopping&gclid=CjwKCAiA9aKQBhBREiwAyGP5lQ4G1IbR-lhBy2ovgLwCqCdRWdGx32upwKUImL4CC8FawPPutlWrzxoCmSMQAvD_BwE)
- **Especificaciones constructivas del acabado final:** Plafon Antaris
- **Especificaciones constructivas del acabado intermedio:** Aplicación de Estuco blanco
- **Especificaciones constructivas del acabado inicial:** Losa de concreto

## BOCETO A UN PUNTO DE FUGA

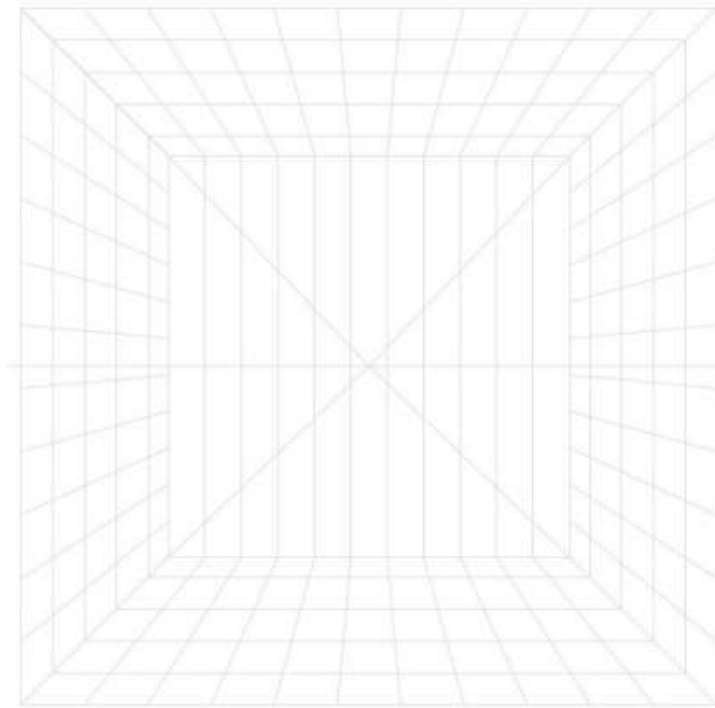

## BOCETO A DOS PUNTOS DE FUGA

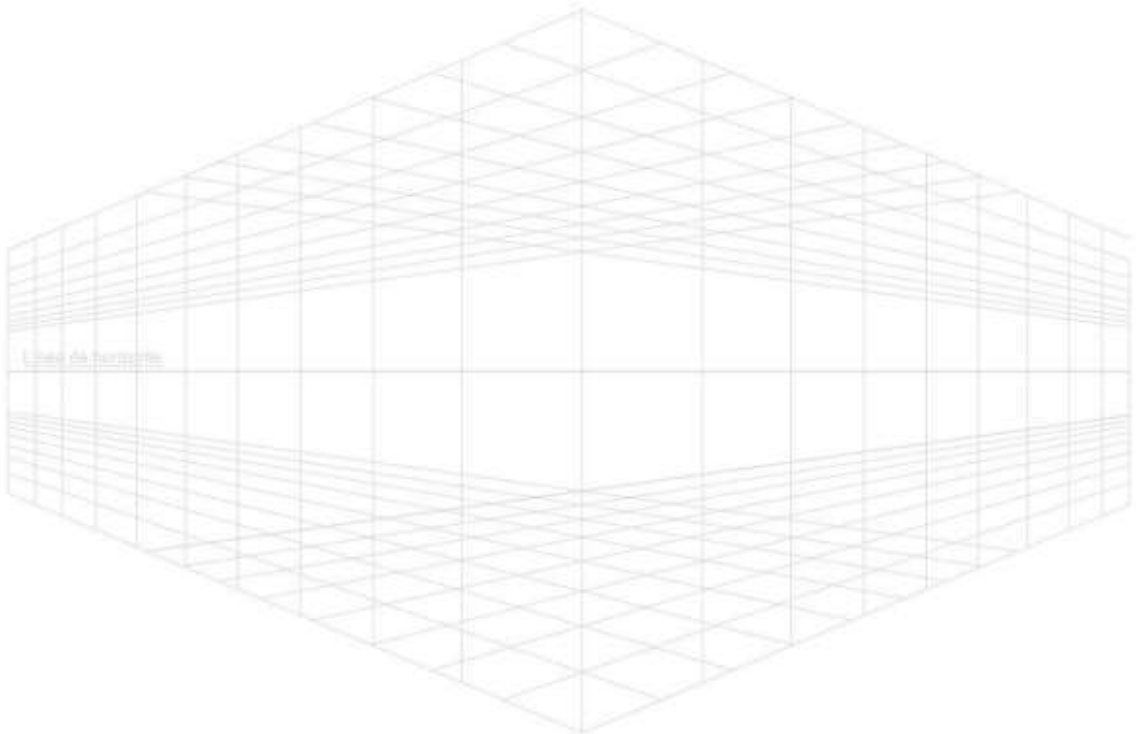

# ATRIBUTOS Y REQUERIMIENTOS FORMALES

## AFORM. AJENOS

- **Contexto internacional:** Predominara la distribución de circulación libre
- **Contexto nacional:** Las puertas y colores serán los que caracterizan a la franquicia
- **Contexto estatal:** De acuerdo con el reglamento estatal
- **Contexto Local:** De acuerdo con el contexto local

## AFORM. PROPIOS

- **Colores:** Los propios de la franquicia
- **Señalética:** Todo lo relacionado con protección civil
- **Mobiliario:** Puertas abatibles de cristal templado
- **Equipo:** Equipo contra incendio, cámaras de seguridad, checador de temperatura y detector de armas y metales
- **Dimensiones:** 3 x 4m
- **Otro:**

## RFORM PRELIMINARES

### Integradores

- **Simetría:** En la entrada y conforme a su eje
- **Unidad:**
- **Equilibrio:** Para las puertas principales
- **Ritmo:**
- **Armonía:** En las dimensiones y colores
- **Repetición:**
- **Estatismo:**
- **Relieve:** Característico de las texturas
- **Textura:** Mayormente lisa

### Desintegradores

- **Asimetría:** x
- **Diversidad:** x
- **Desequilibrio:** x
- **Arritmia:** x
- **Sustracción:** x
- **Movimiento:** x
- **Relieve:** x

### DATOS DEL ESPACIO C.A

**NOMBRE:** Zona de Acceso

**NUMERO:** 1

**SUPERFICIE:**

# REQUERIMIENTOS TANGIBLES DEL USUARIO ZONA DE EXPOSICION

## RTAN. OPERATIVOS

Actividades y Subactividades

¿Qué? Y ¿Cómo se realizan?

La zona al interior que ha de concebirse como una extensión para mostrar el producto

### Objetos Necesarios Para Realizar las Actividades

- Maniqués
- Mostradores
- Mesas para exhibición
- Cremalleras a pared
- Estanterías centrales
- Cremallera oculta
- Góndola
- Perchas

## RTAG. FISIOLÓGICOS

Mencionar las leyes, reglamentos y normas con los números de los artículos que contienen estos requerimientos y en su caso colocar las medidas y proporciones correspondientes.

- **Largo:** Por ley se determinará por el tamaño del inmueble y su ubicación
- **Ancho:** como mínimo de 1 m siguiendo las recomendaciones de la enciclopedia plazola
- **Alto:** de por lo menos 1.83m
- **Iluminación:** Luz directa a base de lámparas colgadas
- **Ventilación:** ...
- **Temperatura:** Clima Templado subhúmedo (87%) Seco y semiseco (7%)
- **Orientación:** hacia cada punto de la tienda
- **Ubicación:**
- **Diseño Universal:** Medida que ronda el 1.83 x 0.45 para exhibidor de pared y de 1.22 x 0.91 en exhibidores centrales
- **Protección Civil:**
- **INHA:**
- **IMBA:**
- **Energía Eléctrica:**
- **Suministro de agua potable:**
- **Alcantarillado**

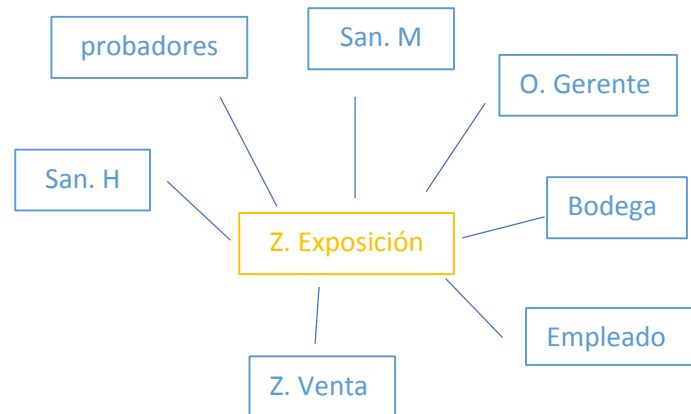

## RTAN. BIOLÓGICOS

Actividades y Subactividades

¿Qué? Y ¿Cómo se realizan?

**Permanencia:** Dependerá del artículo en exhibición

**Abastecimiento:** Dependerá del número de personas y artículos

**Desecho:** perchas y etiquetas

**Otro:**

### Objetos necesarios para realizar las actividades

- Personal a cargo de la limpieza
- Cestos de basura

# ANTROPOMETRIA SINGULAR

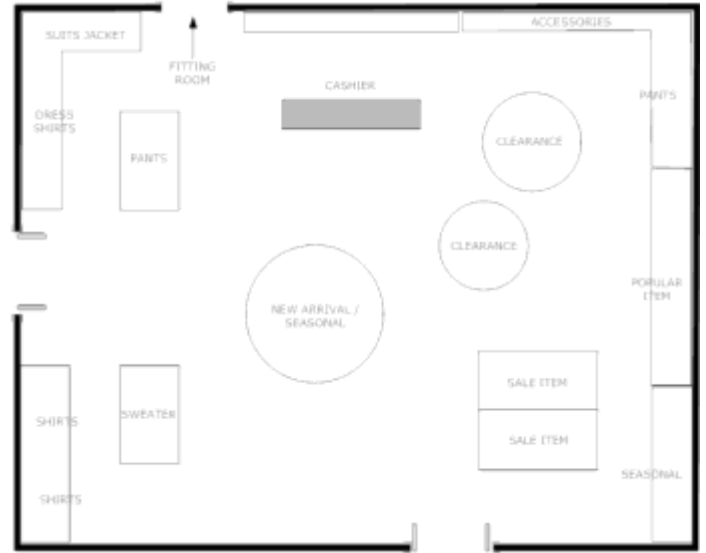
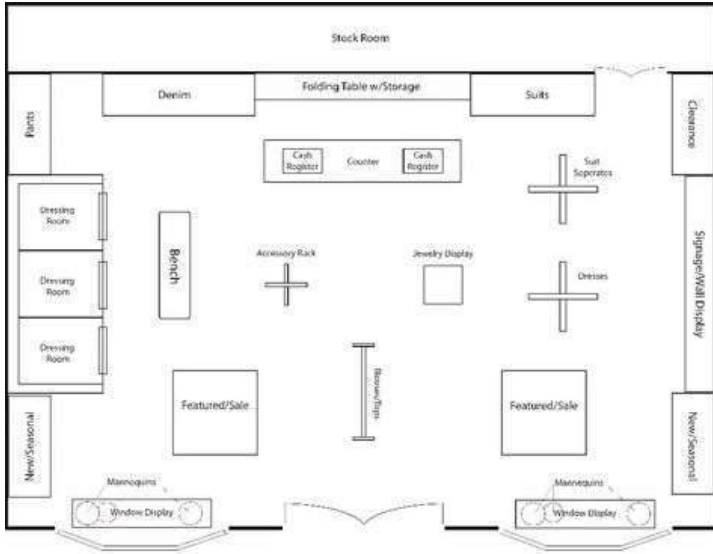

# ERGONOMETRIA SINGULAR

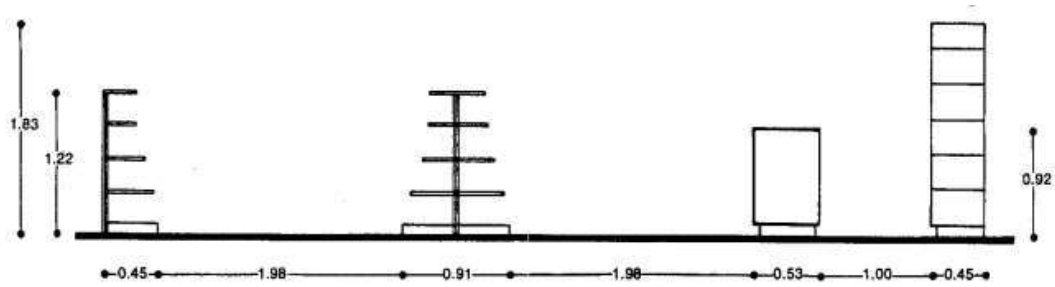

Circulación en estantes y mostrador de caja  
Accesibilidad

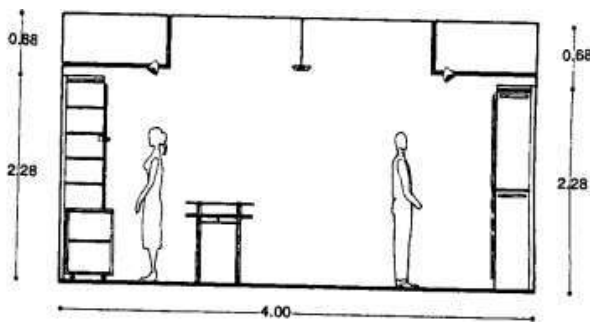

Alzado

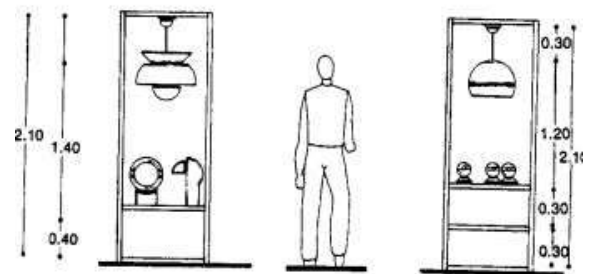

Alzado



# REQUERIMIENTOS INTANGIBLES DEL USUARIO

## RTAN. PSICOLOGICOS

Sensaciones intangibles del espacio proporcionadas de la forma, signo, color y textura de sus plantas y alzados

- **Semiológicos:** Crear una zona de exhibición que sea atractiva y elegante
- **Semióticos:** Sera el área en la permanecerán las prendas
- **Intención trascendental:** Llamar la atención del usuario a través de la colocación estratégica de las prendas y con colores neutros
- **Otro:**

## RTAN. PSICOMETRICOS

Medidas y sensaciones intangibles en el espacio proporcionadas por la forma, signo, color y textura de sus plantas y alzados

- **Grande/pequeño:** considerablemente grande
- **Cómodo/incómodo:** cómodo
- **Aceptado/Rechazado:** Aceptado mientras tenga buena circulación y libertad de movimiento
- **Otro:**

## RTAN. PERCEPTUALES

Medidas y sensaciones intangibles en el espacio proporcionadas por la forma, signo, color y textura de sus plantas y alzados

- **Forma definitiva:** Rectangular
- **Óptica:** Implementación de ejes rectos y definidos sin obstrucción de la vista al usuario
- **Distribución en el OA:**
- **Relación directa con otros espacios:**
  - Punto de Venta
  - Zona de acceso
  - Probadores
  - Sanitarios de clientes
  - Gerencia
  - Bodega
  - área de empleados
  - Cuarto de limpieza
  - Escaparates

- **Definición Interior:**

	COLOR	TEXTURA	HAPTICA
PISO		Lisa	Elegante
MURO		Lisa	Cálido
TECHO		Liso	Luminoso

# LISTA DE ACABADOS, PROVEEDORES Y MATERIALES

## Piso

- **Nombre de acabado final:** Constanzza Wild Cherry
- **Liga del proveedor en la red:** [https://shopix.mx/enventa-caja-piso-vinilico-en-duela-constanzza-wild-cherry-5-02-m2\\_SPM908564193](https://shopix.mx/enventa-caja-piso-vinilico-en-duela-constanzza-wild-cherry-5-02-m2_SPM908564193)
- **Especificaciones constructivas del acabado final:** Piso Vinílico en duela
- **Especificaciones constructivas del acabado intermedio:** Recubrimiento con mortero
- **Especificaciones constructivas del acabado inicial:** Firme de concreto

## Muro

- **Nombre de acabado final:** Pintura Vinil-acrilica
- **Liga del proveedor en la red:** <https://www.comex.com.mx/vinilicas/vinimex>
- **Especificaciones constructivas del acabado final:** Pintura vinil-acrilica premium color blanca
- **Especificaciones constructivas del acabado intermedio:** Aplicación de Estuco y sellador
- **Especificaciones constructivas del acabado inicial:** Muro de block concreto

## Techo

- **Nombre de acabado final:** Antaris
- **Liga del proveedor en la red:** [https://www.sodimac.com.mx/sodimac-mx/product/570060/plafon-61-x-61-cm-antaris/570060/?kid=goosho\\_458768&shop=googleShopping&gclid=CjwKCAiA9aKQBhBREiwAyGP5lQ4G1IbR-lhBy2ovgLwCqCdRWdGx32upwKUImlL4CC8FawPPutlWrxoCmSMQAvD\\_BwE](https://www.sodimac.com.mx/sodimac-mx/product/570060/plafon-61-x-61-cm-antaris/570060/?kid=goosho_458768&shop=googleShopping&gclid=CjwKCAiA9aKQBhBREiwAyGP5lQ4G1IbR-lhBy2ovgLwCqCdRWdGx32upwKUImlL4CC8FawPPutlWrxoCmSMQAvD_BwE)
- **Especificaciones constructivas del acabado final:** Plafón Antaris
- **Especificaciones constructivas del acabado intermedio:** Aplicación de Estuco blanco
- **Especificaciones constructivas del acabado inicial:** Losa de concreto

## BOCETO A UN PUNTO DE FUGA

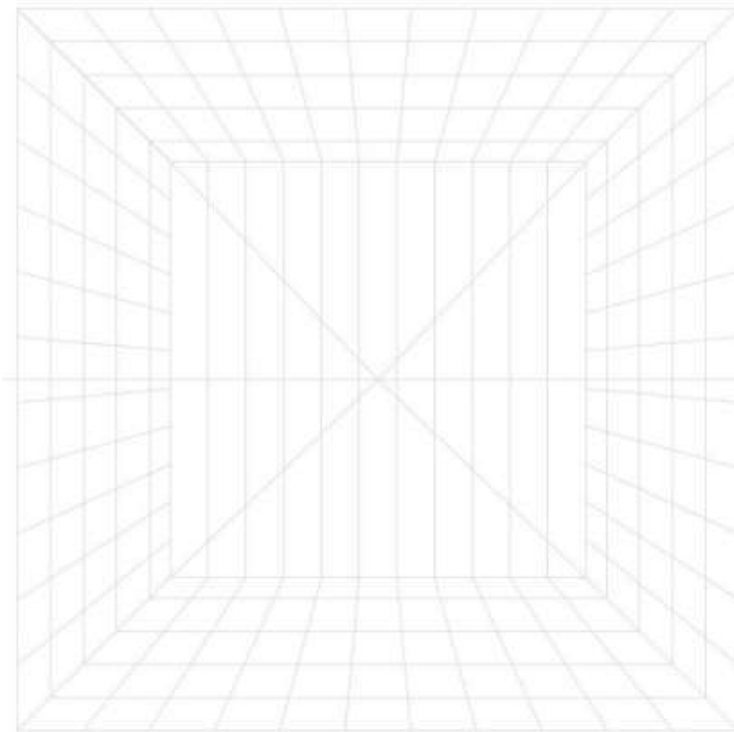

## BOCETO A DOS PUNTOS DE FUGA

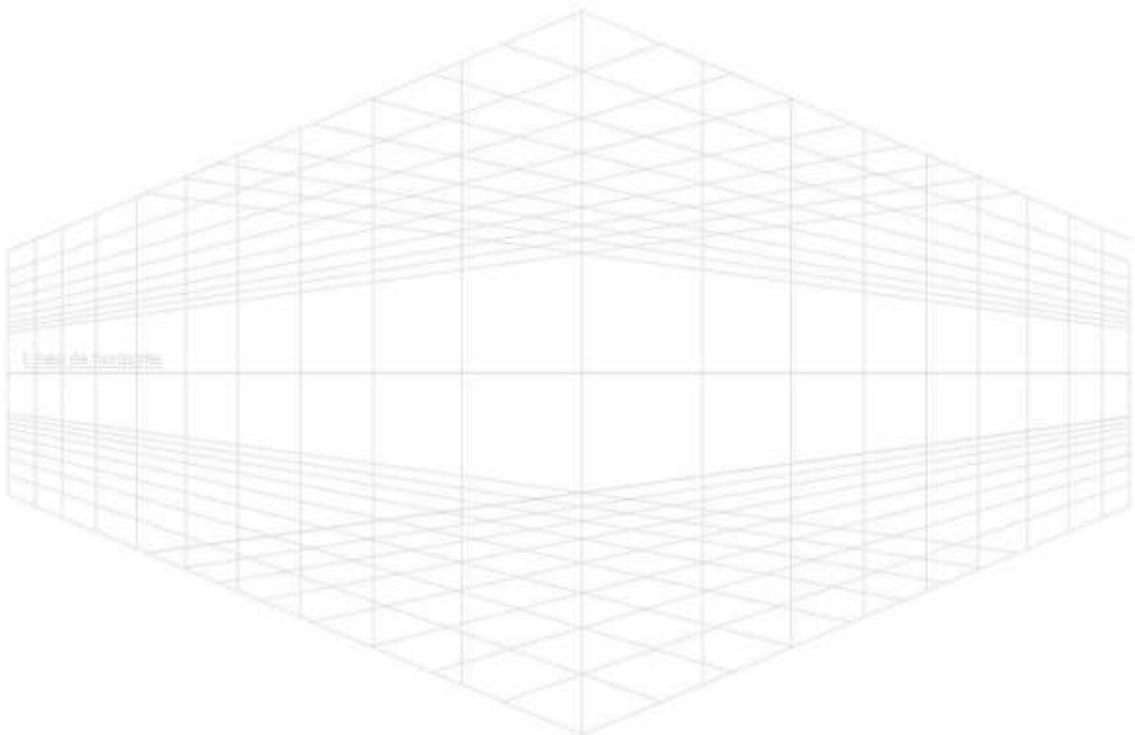

# ATRIBUTOS Y REQUERIMIENTOS FORMALES

## AFORM. AJENOS

- **Contexto internacional:** Predomina la circulación libre
- **Contexto nacional:** Los colores y predas serán de acuerdo a la marca
- **Contexto estatal:** De acuerdo con el reglamento estatal
- **Contexto Local:** De acuerdo con el contexto local

## AFORM. PROPIOS

- **Colores:** Los propios de la franquicia
- **Señalética:** Todo lo relacionado con protección civil
- **Mobiliario:** Estantería centra y de pared, exhibidores, maniqués y cremalleras de pared
- **Equipo:** Equipo contra incendio y cámaras de seguridad
- **Otro:**

## RFORM PRELIMINARES

### Integradores

- **Simetría:** En el interior
- **Unidad:**
- **Equilibrio:** De proporciones entre los estantes y la tienda
- **Ritmo:**
- **Armonía:** En los colores
- **Repetición:**
- **Estatismo:**
- **Relieve:** Característico de las texturas y los artículos en venta

### Desintegradores

- **Asimetría:** X
- **Diversidad:** X
- **Desequilibrio:** X
- **Arritmia:** X
- **Sustracción:** X
- **Movimiento:** X
- **Relieve:** X

### DATOS DEL ESPACIO C.A

<b>NOMBRE:</b>	Zona de Exposición
<b>NUMERO:</b>	5
<b>SUPERFICIE:</b>	_____mts

# REQUERIMIENTOS TANGIBLES DEL USUARIO PUNTO DE VENTA

## RTAN. OPERATIVOS

Actividades y Subactividades

¿Qué? Y ¿Cómo se realizan?

Es el lugar donde el cliente realiza la compra del producto

### Objetos Necesarios Para Realizar las Actividades

- Caja
- Mostradores
- Zona de empaquetamiento
- Bolsas
- Botes de basura

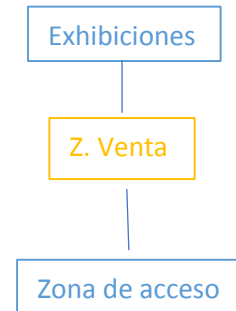

## RTAG. FISIOLÓGICOS

Mencionar las leyes, reglamentos y normas con los números de los artículos que contienen estos requerimientos y en su caso colocar las medidas y proporciones correspondientes.

- **Largo:** De 2 a 3 metros
- **Ancho:** de 2 m
- **Alto:** de 3 a 4 metros
- **Iluminación:** si, artificial
- **Ventilación:** aire acondicionado
- **Temperatura:** Clima Templado subhúmedo (87%)  
Seco y semiseco (7%)
- **Orientación:** sureste
- **Ubicación:**
- **Diseño Universal:** si par todos los usuarios
- **Protección Civil:** Señalización de salida de emergencia, extinguidores y alarmas contra incendios
- **INHA:**
- **IMBA:**
- **Energía Eléctrica:** si
- **Suministro de agua potable:**
- **Alcantarillado:**

## RTAN. BIOLÓGICOS

Actividades y Subactividades

¿Qué? Y ¿Cómo se realizan?

**Permanencia:** Desde que el usuario entra hasta que sale de la tienda

**Abastecimiento:** Dependerá del número de personas y artículos

**Desecho:** perchas, etiquetas, tickets

**Otro:**

### Objetos necesarios para realizar las actividades

- Cestos de basura
- Cajas
- Bolsas

# ANTROPOMETRIA SINGULAR

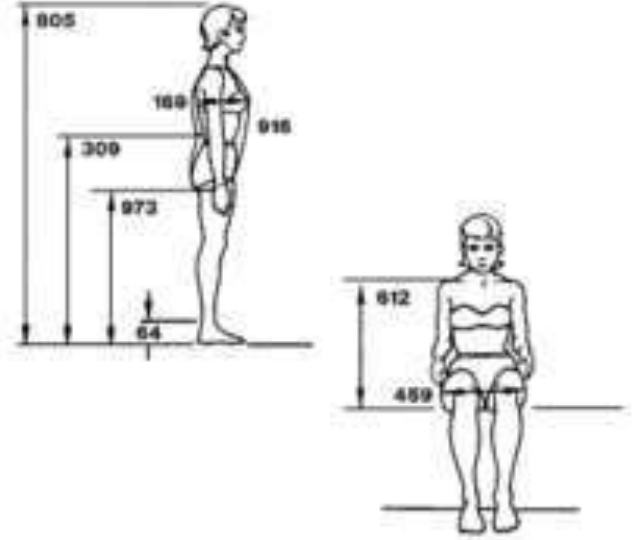
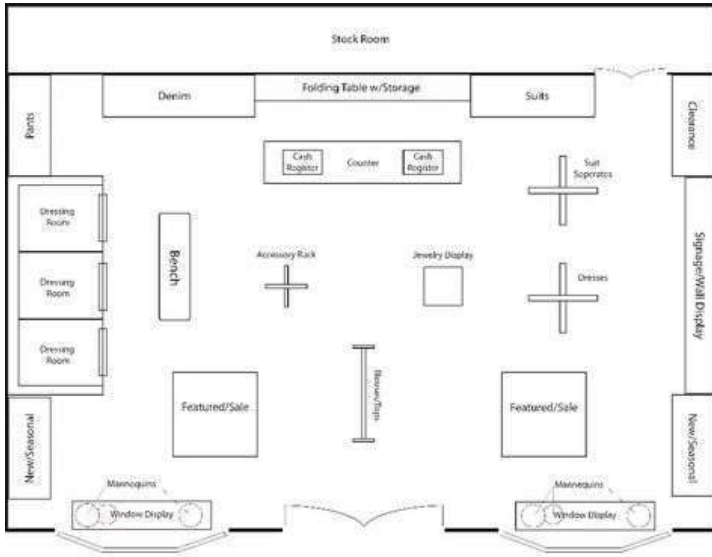

# ERGONOMETRIA SINGULAR

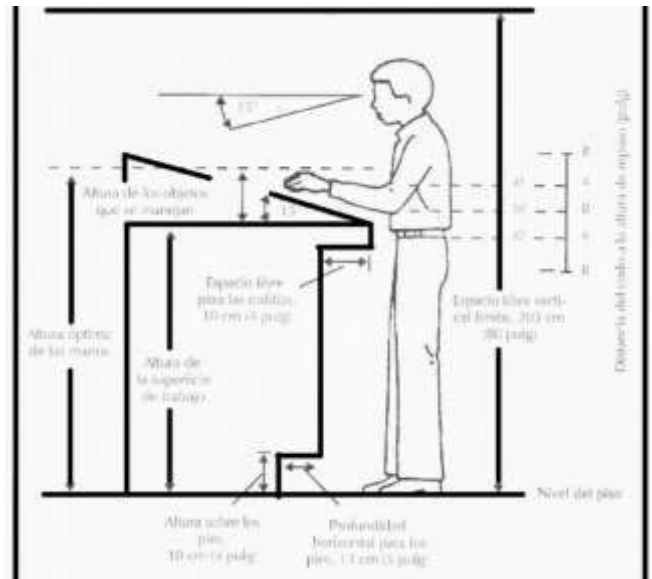
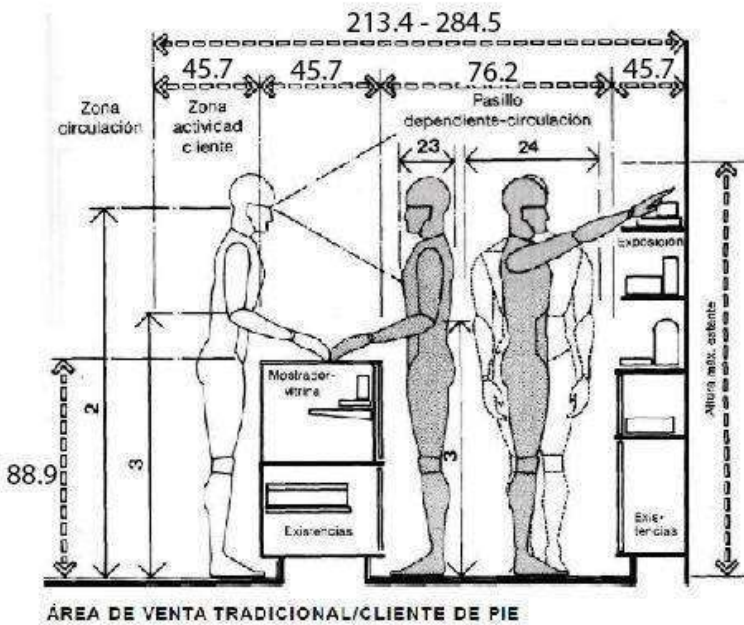

# REQUERIMIENTOS INTANGIBLES DEL USUARIO

## RTAN. PSICOLOGICOS

Sensaciones intangibles del espacio proporcionadas de la forma, signo, color y textura de sus plantas y alzados

- **Semiológicos:** Crear una Punto de ventas ordenado y limpio
- **Semióticos:** Sera el área en que se cobrara y empaquetara la mercancía
- **Intención trascendental:** Crear sensación de seguridad en el cliente
- **Otro**



## RTAN. PSICOMETRICOS

Medidas y sensaciones intangibles en el espacio proporcionadas por la forma, signo, color y textura de sus plantas y alzados

- **Grande/pequeño:** Espacio promedio
- **Cómodo/incómodo:** cómodo
- **Aceptado/Rechazado:** Aceptado mientras genere seguridad
- **Otro:**

## RTAN. PERCEPTUALES

Medidas y sensaciones intangibles en el espacio proporcionadas por la forma, signo, color y textura de sus plantas y alzados

- **Forma definitiva:** Rectangular
- **Óptica:** Cajas registradoras y áreas de empaquetamiento
- **Distribución en el OA:** Primer nivel
- **Relación directa con otros espacios:**
  -  Zona de acceso
  -  Zona de exhibición
  -  Escaparates
- **Definición Interior:**

	COLOR	TEXTURA	HAPTICA
PISO		Lisa	Elegante
MURO		Lisa	Cálido
TECHO		Liso	Luminoso

# LISTA DE ACABADOS, PROVEEDORES Y MATERIALES

## Piso

- **Nombre de acabado final:** Constanzza Wild Cherry
- **Liga del proveedor en la red:** [https://shopix.mx/enventa-caja-piso-vinilico-en-duela-constanzza-wild-cherry-5-02-m2\\_SPM908564193](https://shopix.mx/enventa-caja-piso-vinilico-en-duela-constanzza-wild-cherry-5-02-m2_SPM908564193)
- **Especificaciones constructivas del acabado final:** Piso Vinílico en duela
- **Especificaciones constructivas del acabado intermedio:** Recubrimiento con mortero
- **Especificaciones constructivas del acabado inicial:** Firme de concreto

## Muro

- **Nombre de acabado final:** Pintura Vinil-acrilica
- **Liga del proveedor en la red:** <https://www.comex.com.mx/vinilicas/vinimex>
- **Especificaciones constructivas del acabado final:** Pintura vinil-acrilica premium color blanca
- **Especificaciones constructivas del acabado intermedio:** Aplicación de Estuco y sellador
- **Especificaciones constructivas del acabado inicial:** Muro de block concreto

## Techo

- **Nombre de acabado final:** Antaris
- **Liga del proveedor en la red:** [https://www.sodimac.com.mx/sodimac-mx/product/570060/plafon-61-x-61-cm-antaris/570060/?kid=goosho\\_458768&shop=googleShopping&gclid=CjwKCAiA9aKQBhBREiwAyGP5lQ4G1IbR-lhBy2ovgLwCqCdRWdGx32upwKUImlL4CC8FawPPutIWrxoCmSMQAvD\\_BwE](https://www.sodimac.com.mx/sodimac-mx/product/570060/plafon-61-x-61-cm-antaris/570060/?kid=goosho_458768&shop=googleShopping&gclid=CjwKCAiA9aKQBhBREiwAyGP5lQ4G1IbR-lhBy2ovgLwCqCdRWdGx32upwKUImlL4CC8FawPPutIWrxoCmSMQAvD_BwE)
- **Especificaciones constructivas del acabado final:** Plafón Antaris
- **Especificaciones constructivas del acabado intermedio:** Aplicación de Estuco blanco
- **Especificaciones constructivas del acabado inicial:** Losa de concreto



## BOCETO A UN PUNTO DE FUGA

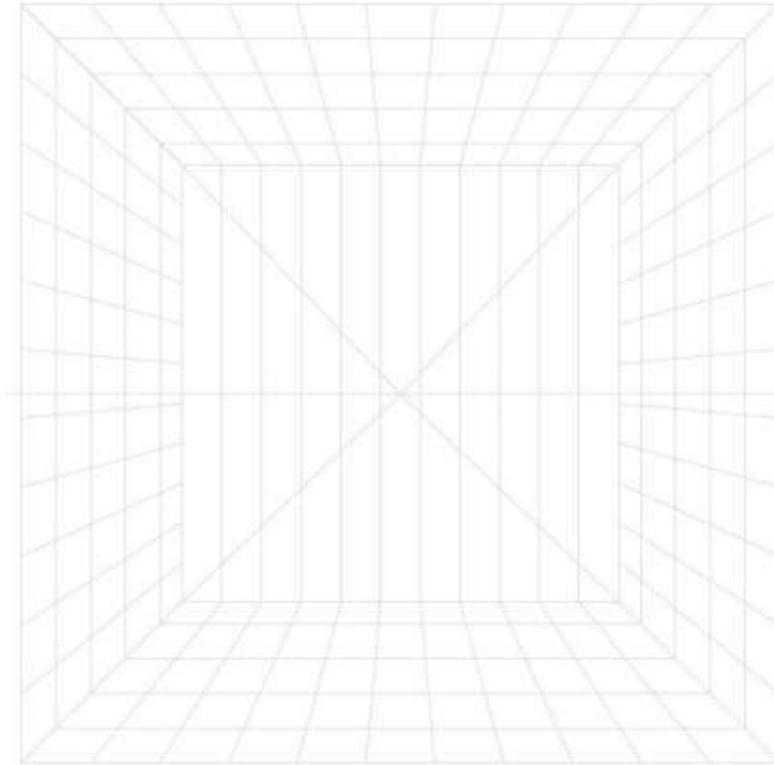

## BOCETO A DOS PUNTOS DE FUGA

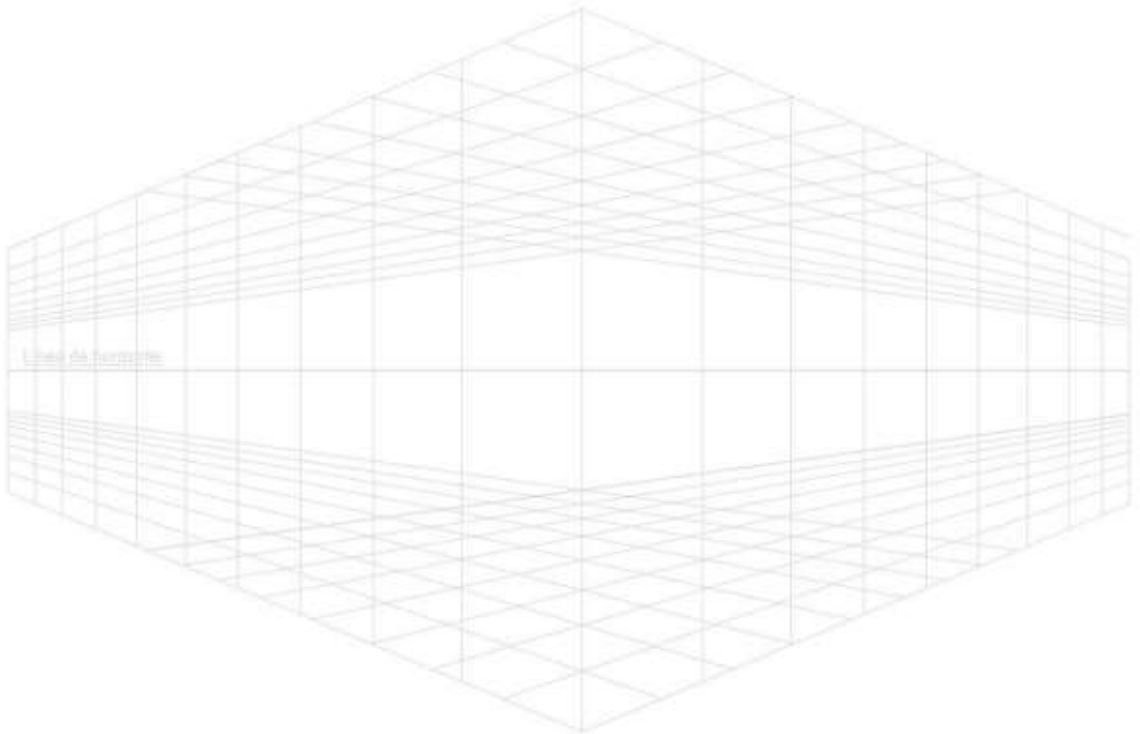

# ATRIBUTOS Y REQUERIMIENTOS FORMALES

## AFORM. AJENOS

- **Contexto internacional:** Predomina la circulación libre
- **Contexto nacional:** Predominaran los colores neutros y la marca
- **Contexto estatal:** De acuerdo con el reglamento estatal
- **Contexto Local:** De acuerdo con el contexto local

## AFORM. PROPIOS

- **Colores:** Neutros
- **Señalética:** Todo lo relacionado con protección civil y logos
- **Mobiliario:** Caja registradora, Zona de empaquetamiento
- **Equipo:** cámaras de seguridad y Alarmas anti robo
- **Otro:**

## RFORM PRELIMINARES

### Integradores

- **Simetría:** En torno a su eje
- **Unidad:**
- **Equilibrio:** De proporciones en la separación de cajas
- **Ritmo:**
- **Armonía:** En los colores
- **Repetición:**
- **Estatismo:**
- **Relieve:** Característico de las texturas
- **Textura:** Mayormente lisa
- **Gradación**
- **Adición**

### Desintegradores

- **Asimetría:** x
- **Diversidad:** x
- **Desequilibrio:** x
- **Arritmia:** x
- **Sustracción:** x
- **Movimiento:** x
- **Relieve:** x

### DATOS DEL ESPACIO C.A

**NOMBRE:** Punto de venta  
**NUMERO:** 1  
**SUPERFICIE:** \_\_\_\_\_mts

# REQUERIMIENTOS TANGIBLES DEL USUARIO PROBADORES

## RTAN. OPERATIVOS

Actividades y Subactividades

¿Qué? Y ¿Cómo se realizan?

Se trata de los espacios destinados a probadores para usuarios divididos en cubículos

### Objetos Necesarios Para Realizar las Actividades

- Grandes cortinas
- Espejo
- Percheros de pared
- Bancas
- Cámaras de video vigilancia en las entradas

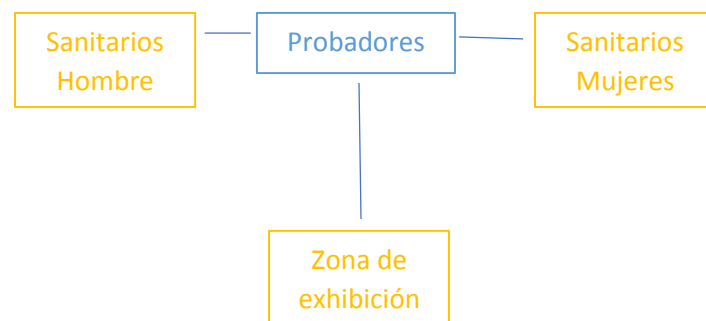

## RTAG. FISIOLÓGICOS

Mencionar las leyes, reglamentos y normas con los números de los artículos que contienen estos requerimientos y en su caso colocar las medidas y proporciones correspondientes.

- **Largo:** De 1 a 1.20 metros
- **Ancho:** de 0.85 a .95 metros
- **Alto:** de 3 a 4 metros
- **Iluminación:** si, artificial cálida
- **Ventilación:** aire acondicionado
- **Temperatura:** Clima Templado subhúmedo (87%)  
Seco y semiseco (7%)
- **Orientación:**
- **Ubicación:**
- **Diseño Universal:** si para todos los usuarios
- **Protección Civil:** Señalización de salida de emergencia
- **INHA:**
- **IMBA:**
- **Energía Eléctrica:** si
- **Suministro de agua potable:**
- **Alcantarillado:**

## RTAN. BIOLÓGICOS

Actividades y Subactividades

¿Qué? Y ¿Cómo se realizan?

**Permanencia:** Desde que el usuario entra a probarse artículos hasta que termina

**Abastecimiento:** Dependerá del número de artículos que lleve

**Desecho:** Poca basura

**Otro:**

**Objetos necesarios para realizar las actividades**

- Cestos de basura

## ANTROPOMETRIA SINGULAR

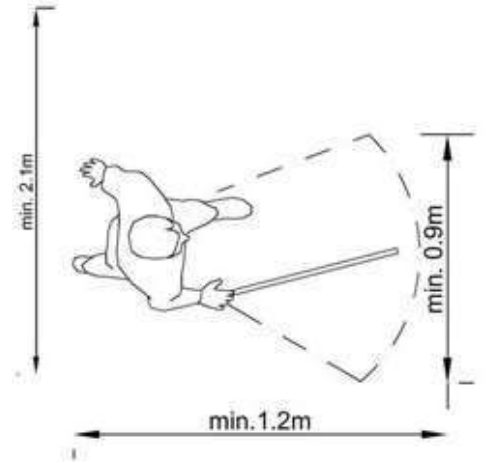
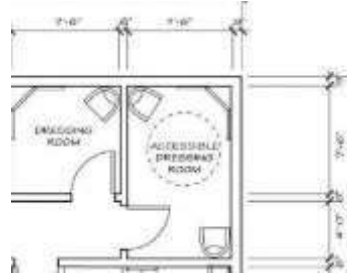
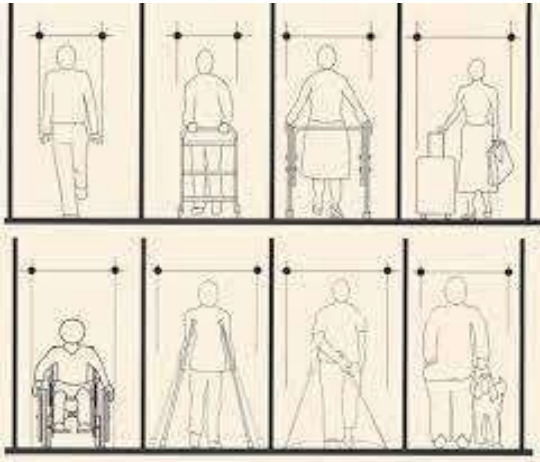

## ERGONOMETRIA SINGULAR

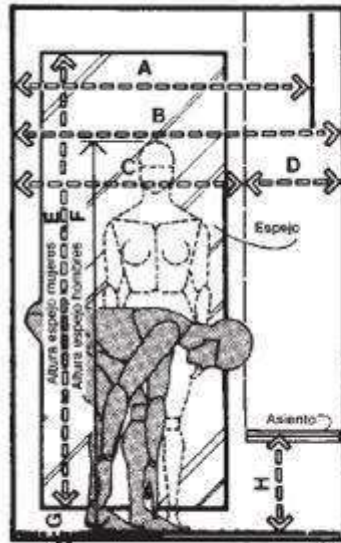

PROBADORES

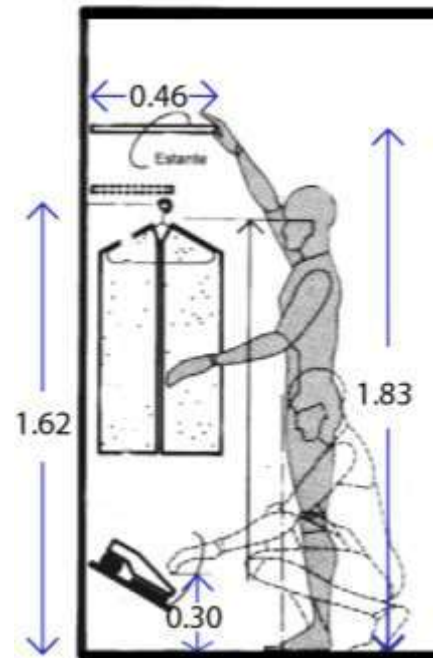
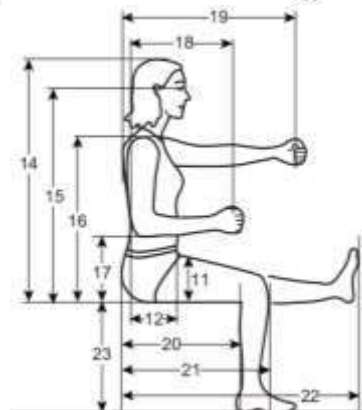
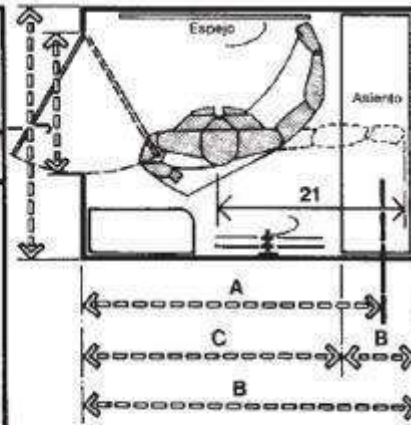

# REQUERIMIENTOS INTANGIBLES DEL USUARIO

## RTAN. PSICOLOGICOS

Sensaciones intangibles del espacio proporcionadas de la forma, signo, color y textura de sus plantas y alzados

- **Semiológicos:** Generar un espacio amplio y cómodo
- **Semióticos:** Sera el área donde los usuarios podrán probarse ropa
- **Intención trascendental:** Crear sensación de
- **Otro**

## RTAN. PSICOMETRICOS

Medidas y sensaciones intangibles en el espacio proporcionadas por la forma, signo, color y textura de sus plantas y alzados

- **Grande/pequeño:** Espacio mediano
- **Cómodo/incómodo:** Mayormente comodo
- **Aceptado/Rechazado:** Aceptado mientras genere comodidad
- **Otro:**

## RTAN. PERCEPTUALES

Medidas y sensaciones intangibles en el espacio proporcionadas por la forma, signo, color y textura de sus plantas y alzados

- **Forma definitiva:** Rectangular
- **Óptica:** Espejos y cortinas
- **Distribución en el OA:** Primer nivel
- **Relación directa con otros espacios:**
  - ✚ Sanitarios de caballeros
  - ✚ Sanitarios de dama
  - ✚ Exhibidores
- **Definición Interior:**

	COLOR	TEXTURA	HAPTICA
PISO		Lisa	Elegante
MURO		Lisa	Cálido
TECHO		Liso	Luminoso

# LISTA DE ACABADOS, PROVEEDORES Y MATERIALES

## Piso

- **Nombre de acabado final:** Mammut Plus
- **Liga del proveedor en la red:** <https://www.homedepot.com.mx/pisos-laminados/pisos-laminados/piso-laminado-mammut-macro-oak-nature-10mm-161439>
- **Especificaciones constructivas del acabado final:** PISO LAMINADO MAMMUT PLUS OAK NATURE 10MM
- **Especificaciones constructivas del acabado intermedio:** Recubrimiento con mortero
- **Especificaciones constructivas del acabado inicial:** Firme de concreto

## Muro

- **Nombre de acabado final:** Pintura Vinil-acrílica
- **Liga del proveedor en la red:** <https://www.comex.com.mx/vinilicas/vinimex>
- **Especificaciones constructivas del acabado final:** Pintura vinil-acrílica premium color blanca
- **Especificaciones constructivas del acabado intermedio:** Aplicación de Estuco y sellador
- **Especificaciones constructivas del acabado inicial:** Muro de block concreto

## Techo

- **Nombre de acabado final:** Antaris
- **Liga del proveedor en la red:** [https://www.sodimac.com.mx/sodimac-mx/product/570060/plafon-61-x-61-cm-antaris/570060/?kid=goosho\\_458768&shop=googleShopping&gclid=CjwKCAiA9aKQBhBREiwAyGP5IQ4G1IbR-lhBy2ovgLwCqCdRWdGx32upwKUImlL4CC8FawPPutIWrxoCmSMQAvD\\_BwE](https://www.sodimac.com.mx/sodimac-mx/product/570060/plafon-61-x-61-cm-antaris/570060/?kid=goosho_458768&shop=googleShopping&gclid=CjwKCAiA9aKQBhBREiwAyGP5IQ4G1IbR-lhBy2ovgLwCqCdRWdGx32upwKUImlL4CC8FawPPutIWrxoCmSMQAvD_BwE)
- **Especificaciones constructivas del acabado final:** Plafón Antaris
- **Especificaciones constructivas del acabado intermedio:** Aplicación de Estuco blanco
- **Especificaciones constructivas del acabado inicial:** Losa de concreto

## BOCETO A UN PUNTO DE FUGA

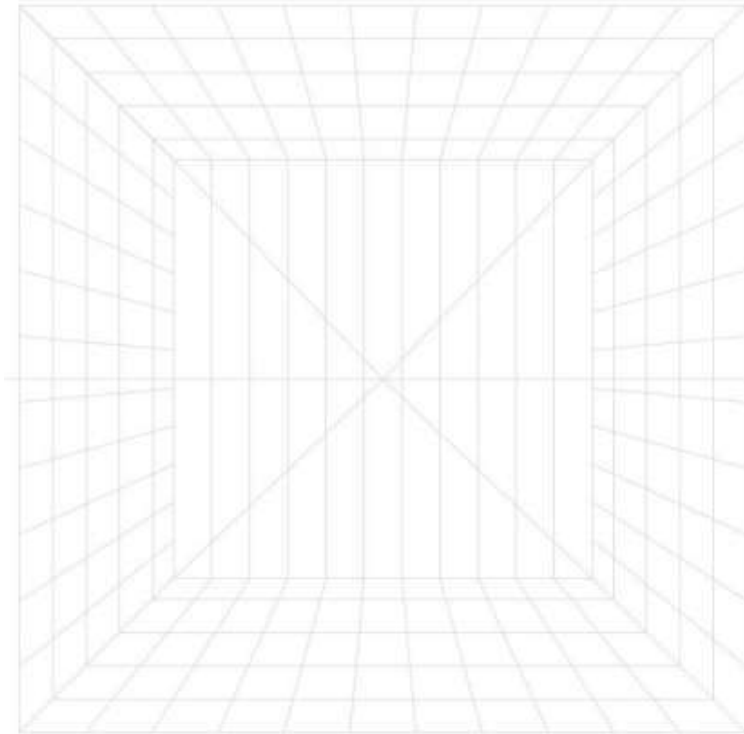

## BOCETO A DOS PUNTOS DE FUGA

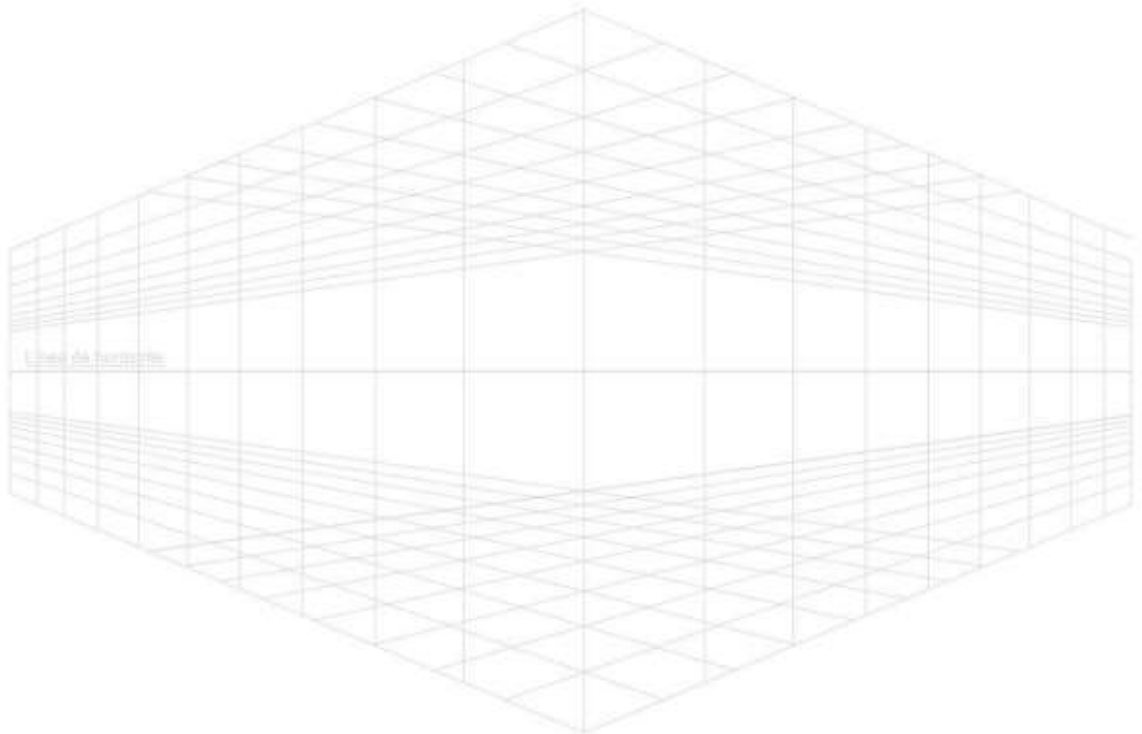

# ATRIBUTOS Y REQUERIMIENTOS FORMALES

## AFORM. AJENOS

- **Contexto internacional:** Predomina una buena circulación y espacios amplios
- **Contexto nacional:** Predominaran los colores neutros y de la marca
- **Contexto estatal:** De acuerdo con el reglamento estatal
- **Contexto Local:** De acuerdo con el contexto local

## AFORM. PROPIOS

- **Colores:** Neutros
- **Señalética:** Rutas de evacuación
- **Mobiliario:** Espejos, bancas, percheros de pared, y cortinas
- **Equipo:** cámaras de seguridad en la entrada de los probadores (no en los cubículos)
- **Otro:**

## RFORM PRELIMINARES

### Integradores

- **Simetría:** En torno al espacio
- **Unidad:**
- **Equilibrio:** En proporciones de separación
- **Ritmo:**
- **Armonía:** En los colores y la iluminación
- **Repetición:**
- **Estatismo:**
- **Relieve:** Característico de las texturas
- **Textura:** Mayormente lisa
- **Gradación**
- **Adición**

### Desintegradores

- **Asimetría:** X
- **Diversidad:** X
- **Desequilibrio:** X
- **Arritmia:** X
- **Sustracción:** X
- **Movimiento:** X
- **Relieve:** X

### DATOS DEL ESPACIO C.A

**NOMBRE:** Probadores

**NUMERO:** 2 Subdivididos en cubículos

**SUPERFICIE:** \_\_\_\_\_mts



# REQUERIMIENTOS TANGIBLES DEL USUARIO SANIARIO

## RTAN. OPERATIVOS

Actividades y Subactividades

¿Qué? Y ¿Cómo se realizan?

Área específica donde los usuarios que circulen dentro del establecimiento pueden realizar sus necesidades fisiológicas

### Objetos Necesarios Para Realizar las Actividades

- WC
- Lavamanos
- Espejos
- Dispensadores de papel, jabón y toallas de papel
- Botes de basura

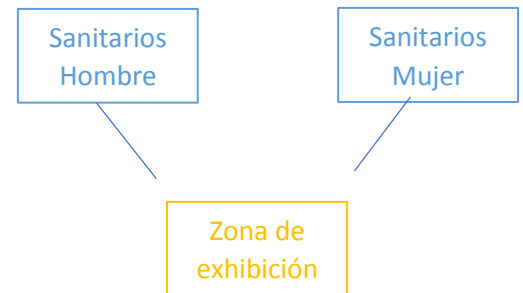

## RTAG. FISIOLÓGICOS

Mencionar las leyes, reglamentos y normas con los números de los artículos que contienen estos requerimientos y en su caso colocar las medidas y proporciones correspondientes.

- **Largo:** por cubículo de 0.90 a 1 metro
- **Ancho:** por cubículo de 0.90 metros
- **Alto:** de 3 metros
- **Iluminación:** si, natural y artificial
- **Ventilación:** si, natural y aire acondicionado
- **Temperatura:** Clima Templado subhúmedo (87%)  
Seco y semiseco (7%) rondado los 24 grados
- **Orientación:**
- **Ubicación:**
- **Diseño Universal:** si, para los clientes
- **Protección Civil:** Que hacer en caso de ...
- **INHA:**
- **IMBA:**
- **Energía Eléctrica:** si
- **Suministro de agua potable:** si
- **Alcantarillado:** si, conectada a la red publica

## RTAN. BIOLÓGICOS

Actividades y Subactividades

¿Qué? Y ¿Cómo se realizan?

**Permanencia:** No más de 30 minutos

**Abastecimiento:** alrededor de 4 o 5 personas

**Desecho:** Basura en cantidad moderada

**Otro:**

**Objetos necesarios para realizar las actividades**

- Cestos de basura
- Lavamanos



# REQUERIMIENTOS INTANGIBLES DEL USUARIO

## RTAN. PSICOLOGICOS

Sensaciones intangibles del espacio proporcionadas de la forma, signo, color y textura de sus plantas y alzados

- **Semiológicos:** Generar un espacio cómodo y tranquilo para poder hacer sus necesidades
- **Semióticos:** Sera el área donde los usuarios podrán hacer sus necesidades fisiológicas
- **Intención trascendental:** Crear sensación de tranquilidad y comodidad
- **Otro**

## RTAN. PSICOMETRICOS

Medidas y sensaciones intangibles en el espacio proporcionadas por la forma, signo, color y textura de sus plantas y alzados

- **Grande/pequeño:** Estándar
- **Cómodo/incómodo:** medianamente cómodo
- **Aceptado/Rechazado:** Aceptado
- **Otro:**

## RTAN. PERCEPTUALES

Medidas y sensaciones intangibles en el espacio proporcionadas por la forma, signo, color y textura de sus plantas y alzados

- **Forma definitiva:** Rectangular
- **Óptica:** lavamanos y cubiculos
- **Distribución en el OA:** Primer nivel
- **Relación directa con otros espacios:**
  - Exhibidores
- **Definición Interior:**

	COLOR	TEXTURA	HAPTICA
PISO		Lisa	Elegante
MURO		Lisa	Espacioso
TECHO		Liso	Luminoso

# LISTA DE ACABADOS, PROVEEDORES Y MATERIALES

## Piso

- **Nombre de acabado final:** ALMENA BEIGE
- **Liga del proveedor en la red:** [https://www.sodimac.com.mx/sodimac-mx/product/637912/piso-20x20-almena-beige-150/637912/?kid=goosho\\_458768&shop=googleShopping&gclid=CjwKCAiA6seQBhAfEiwAvPqu1-Clc64My-02qHS0pl\\_-CzRpF-Gdtf56HOxkrBCx3sgzclQbAeAu1hoC7EgQAvD\\_BwE](https://www.sodimac.com.mx/sodimac-mx/product/637912/piso-20x20-almena-beige-150/637912/?kid=goosho_458768&shop=googleShopping&gclid=CjwKCAiA6seQBhAfEiwAvPqu1-Clc64My-02qHS0pl_-CzRpF-Gdtf56HOxkrBCx3sgzclQbAeAu1hoC7EgQAvD_BwE)
- **Especificaciones constructivas del acabado final:** PISO CERAMICO MARMOLEADO ALMENA BEIGE
- **Especificaciones constructivas del acabado intermedio:** Recubrimiento con mortero
- **Especificaciones constructivas del acabado inicial:** Firme de concreto

## Muro

- **Nombre de acabado final:** Ribeira
- **Liga del proveedor en la red:** <https://www.homedepot.com.mx/pisos/pisos-y-muros-ceramicos/muros-ceramicos-49008-5/muro-ribeira-20x30-beige-152-m2-101850>
- **Especificaciones constructivas del acabado final:** Muro ceramico
- **Especificaciones constructivas del acabado intermedio:** Aplicación de Estuco y sellador
- **Especificaciones constructivas del acabado inicial:** Muro de block concreto

## Techo

- **Nombre de acabado final:** Antaris
- **Liga del proveedor en la red:** [https://www.sodimac.com.mx/sodimac-mx/product/570060/plafon-61-x-61-cm-antaris/570060/?kid=goosho\\_458768&shop=googleShopping&gclid=CjwKCAiA9aKQBhBREiwAyGP5lQ4G1IbR-lhBy2ovgLwCqCdRWdGx32upwKUImlL4CC8FawPPutlWrxoCmSMQAvD\\_BwE](https://www.sodimac.com.mx/sodimac-mx/product/570060/plafon-61-x-61-cm-antaris/570060/?kid=goosho_458768&shop=googleShopping&gclid=CjwKCAiA9aKQBhBREiwAyGP5lQ4G1IbR-lhBy2ovgLwCqCdRWdGx32upwKUImlL4CC8FawPPutlWrxoCmSMQAvD_BwE)
- **Especificaciones constructivas del acabado final:** Plafón Antaris
- **Especificaciones constructivas del acabado intermedio:** Aplicación de Estuco blanco
- **Especificaciones constructivas del acabado inicial:** Losa de concreto

## BOCETO A UN PUNTO DE FUGA

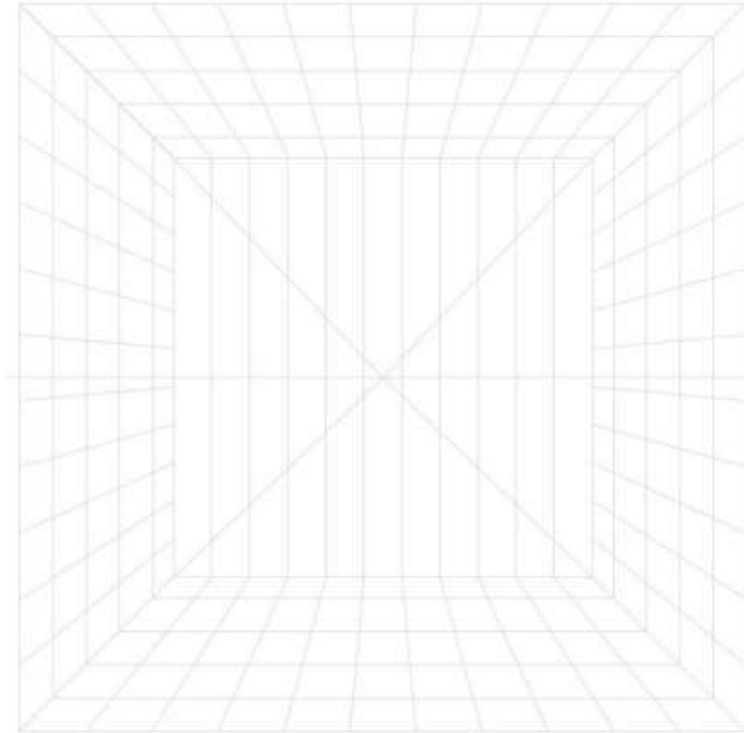

## BOCETO A DOS PUNTOS DE FUGA

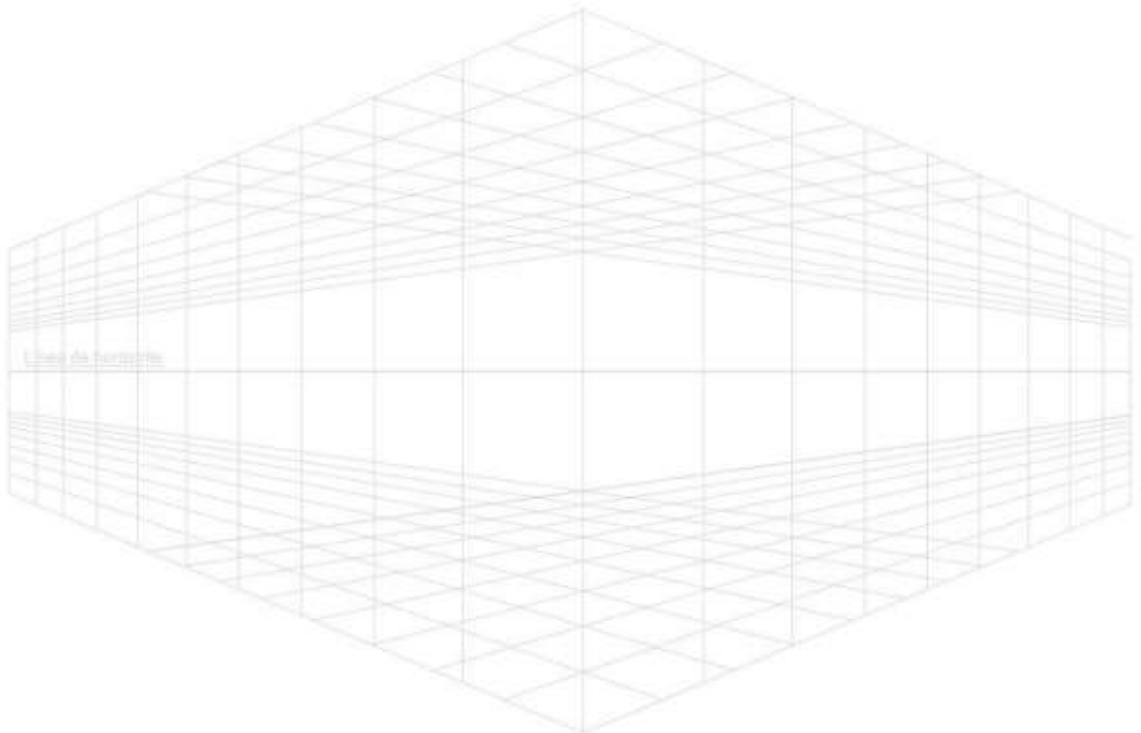

# ATRIBUTOS Y REQUERIMIENTOS FORMALES

## AFORM. AJENOS

- **Contexto internacional:** Predomina una buena circulación ventilación e iluminación
- **Contexto nacional:** Predominaran los colores neutros y calidos
- **Contexto estatal:** De acuerdo con el reglamento estatal
- **Contexto Local:** De acuerdo con el contexto local

## AFORM. PROPIOS

- **Colores:** Neutros y cálidos
- **Señalética:** Rutas de evacuación
- **Mobiliario:** Espejos, WC, lavabos, dispensadores, cestos de basura
- **Equipo:** de limpieza
- **Otro:**

## RFORM PRELIMINARES

### Integradores

- **Simetría:** En torno al espacio
- **Unidad:**
- **Equilibrio:** En proporciones de separación y en la puerta
- **Ritmo:**
- **Armonía:** En los colores y la iluminación
- **Repetición:**
- **Estatismo:**
- **Relieve:** Característico de las texturas
- **Textura:** Mayormente lisa
- **Gradación**
- **Adición**

### Desintegradores

- **Asimetría:** x
- **Diversidad:** x
- **Desequilibrio:** x
- **Arritmia:** x
- **Sustracción:** x
- **Movimiento:** x
- **Relieve:** x

### DATOS DEL ESPACIO C.A

**NOMBRE:** Sanitario

**NUMERO:** 2 Subdivididos en cubículos

**SUPERFICIE:** \_\_\_\_\_mts

# REQUERIMIENTOS TANGIBLES DEL USUARIO

## RTAN. OPERATIVOS

Actividades y Subactividades

¿Qué? Y ¿Cómo se realizan?

Área específica donde los empleados pueden realizar sus necesidades fisiológicas

### Objetos Necesarios Para Realizar las Actividades

- WC
- Lavamanos
- Espejos
- Dispensadores de papel, jabón y toallas de papel
- Botes de basura

## RTAG. FISIOLÓGICOS

Mencionar las leyes, reglamentos y normas con los números de los artículos que contienen estos requerimientos y en su caso colocar las medidas y proporciones correspondientes.

- **Largo:** por cubículo de 0.90 a 1 metro
- **Ancho:** por cubículo de 0.90 metros
- **Alto:** de 3 metros
- **Iluminación:** si, artificial
- **Ventilación:** si, aire acondicionado
- **Temperatura:** Clima Templado subhúmedo (87%)  
Seco y semiseco (7%) rondado los 24 grados
- **Orientación:**
- **Ubicación:**
- **Diseño Universal:** solo para empleados
- **Protección Civil:** Que hacer en caso de ...
- **INHA:**
- **IMBA:**
- **Energía Eléctrica:** si
- **Suministro de agua potable:** si
- **Alcantarillado:** si, conectada a la red publica

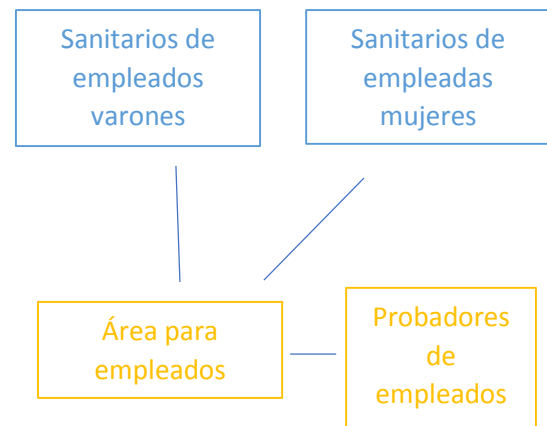

## RTAN. BIOLÓGICOS

Actividades y Subactividades

¿Qué? Y ¿Cómo se realizan?

**Permanencia:** No más de 30 minutos

**Abastecimiento:** alrededor de 2 personas

**Desecho:** Poca basura

**Otro:**

**Objetos necesarios para realizar las actividades**

- Cestos de basura
- Lavamanos

## ANTROPOMETRIA SINGULAR



INODORO

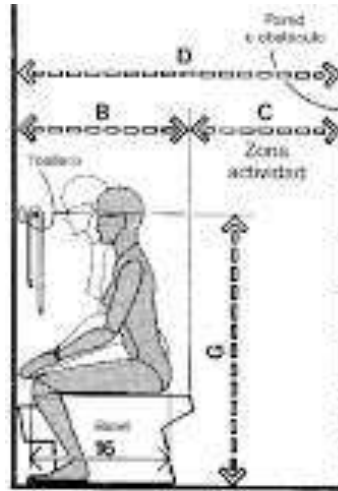

BIDET

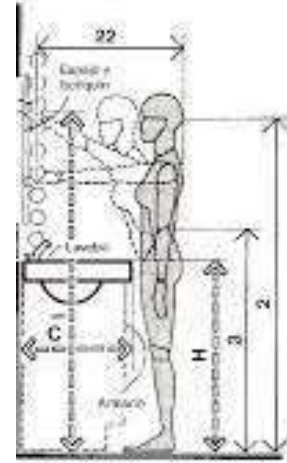

## ERGONOMETRIA SINGULAR

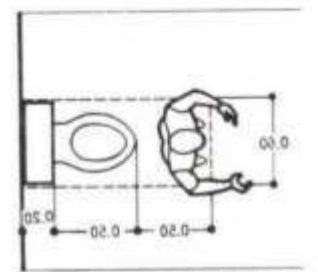
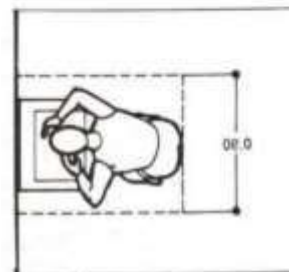
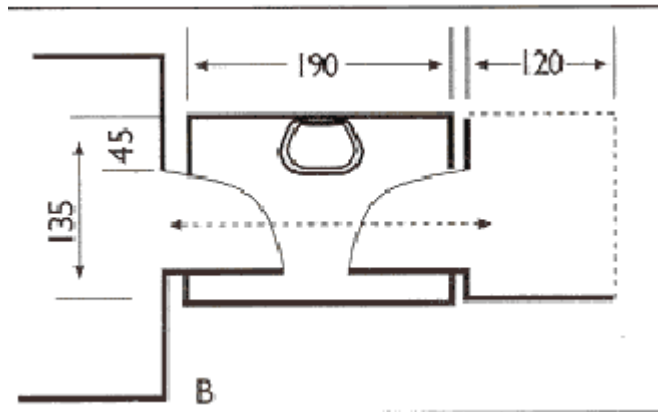



# REQUERIMIENTOS INTANGIBLES DEL USUARIO

## RTAN. PSICOLOGICOS

Sensaciones intangibles del espacio proporcionadas de la forma, signo, color y textura de sus plantas y alzados

- **Semiológicos:** Generar un espacio cómodo para poder hacer sus necesidades
- **Semióticos:** Sera el área donde los empleados podrán hacer sus necesidades fisiológicas
- **Intención trascendental:** Crear sensación de comodidad
- **Otro**

## RTAN. PSICOMETRICOS



Medidas y sensaciones intangibles en el espacio proporcionadas por la forma, signo, color y textura de sus plantas y alzados

- **Grande/pequeño:** Estándar
- **Cómodo/incómodo:** medianamente cómodo
- **Aceptado/Rechazado:** Aceptado
- **Otro:**

## RTAN. PERCEPTUALES

Medidas y sensaciones intangibles en el espacio proporcionadas por la forma, signo, color y textura de sus plantas y alzados

- **Forma definitiva:** Rectangular
- **Óptica:** lavamanos
- **Distribución en el OA:** Primer nivel
- **Relación directa con otros espacios:**
  - Área de empleados
  - Probadores de empleados
- **Definición Interior:**

	COLOR	TEXTURA	HAPTICA
PISO		Lisa	Elegante
MURO		Lisa	Espacioso
TECHO		Liso	Luminoso

# LISTA DE ACABADOS, PROVEEDORES Y MATERIALES

## Piso

- **Nombre de acabado final:** ALMENA BEIGE
- **Liga del proveedor en la red:** [https://www.sodimac.com.mx/sodimac-mx/product/637912/piso-20x20-almena-beige-150/637912/?kid=goosho\\_458768&shop=googleShopping&gclid=CjwKCAiA6seQBhAfEiwAvPqu1-Clc64My-02qHS0pl\\_-CzRpF-Gdtf56HOxkrBCx3sgzclQbAeAu1hoC7EgQAvD\\_BwE](https://www.sodimac.com.mx/sodimac-mx/product/637912/piso-20x20-almena-beige-150/637912/?kid=goosho_458768&shop=googleShopping&gclid=CjwKCAiA6seQBhAfEiwAvPqu1-Clc64My-02qHS0pl_-CzRpF-Gdtf56HOxkrBCx3sgzclQbAeAu1hoC7EgQAvD_BwE)
- **Especificaciones constructivas del acabado final:** PISO CERAMICO MARMOLEADO ALMENA BEIGE
- **Especificaciones constructivas del acabado intermedio:** Recubrimiento con mortero
- **Especificaciones constructivas del acabado inicial:** Firme de concreto

## Muro

- **Nombre de acabado final:** Ribeira
- **Liga del proveedor en la red:** <https://www.homedepot.com.mx/pisos/pisos-y-muros-ceramicos/muros-ceramicos-49008-5/muro-ribeira-20x30-beige-152-m2-101850>
- **Especificaciones constructivas del acabado final:** Muro ceramico
- **Especificaciones constructivas del acabado intermedio:** Aplicación de Estuco y sellador
- **Especificaciones constructivas del acabado inicial:** Muro de block concreto

## Techo

- **Nombre de acabado final:** Antaris
- **Liga del proveedor en la red:** [https://www.sodimac.com.mx/sodimac-mx/product/570060/plafon-61-x-61-cm-antaris/570060/?kid=goosho\\_458768&shop=googleShopping&gclid=CjwKCAiA9aKQBhBREiwAyGP5lQ4G1IbR-lhBy2ovgLwCqCdRWdGx32upwKUImlL4CC8FawPPutlWrxoCmSMQAvD\\_BwE](https://www.sodimac.com.mx/sodimac-mx/product/570060/plafon-61-x-61-cm-antaris/570060/?kid=goosho_458768&shop=googleShopping&gclid=CjwKCAiA9aKQBhBREiwAyGP5lQ4G1IbR-lhBy2ovgLwCqCdRWdGx32upwKUImlL4CC8FawPPutlWrxoCmSMQAvD_BwE)
- **Especificaciones constructivas del acabado final:** Plafón Antaris
- **Especificaciones constructivas del acabado intermedio:** Aplicación de Estuco blanco
- **Especificaciones constructivas del acabado inicial:** Losa de concreto

## BOCETO A UN PUNTO DE FUGA

•

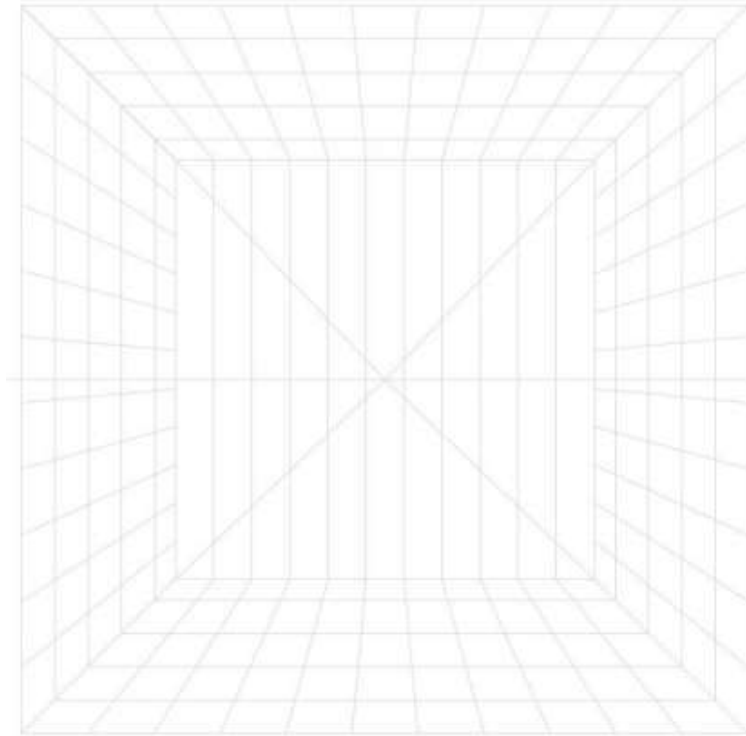

## BOCETO A DOS PUNTOS DE FUGA

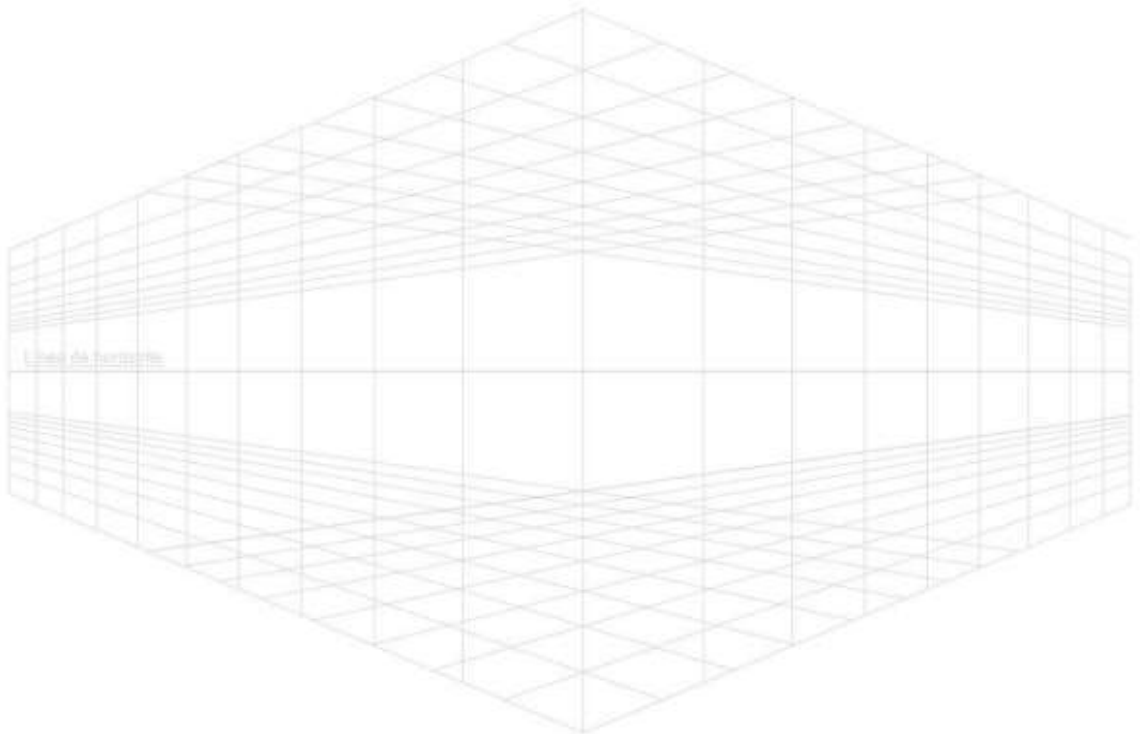

# ATRIBUTOS Y REQUERIMIENTOS FORMALES

## AFORM. AJENOS

- **Contexto internacional:** Predomina una buena circulación para salir y entrar
- **Contexto nacional:** Predominaran los colores neutros
- **Contexto estatal:** De acuerdo con el reglamento estatal
- **Contexto Local:** De acuerdo con el contexto local

## AFORM. PROPIOS

- **Colores:** Neutros y cálidos
- **Señalética:** Rutas de evacuación y de protección civil
- **Mobiliario:** Espejos, WC, lavabos, dispensadores, cestos de basura
- **Equipo:** de limpieza
- **Otro:**

## RFORM PRELIMINARES

### Integradores

- **Simetría:** En torno al espacio
- **Unidad:**
- **Equilibrio:** En proporciones de separación y en la puerta
- **Ritmo:**
- **Armonía:** En los colores y la iluminación
- **Repetición:**
- **Estatismo:**
- **Relieve:** Característico de las texturas
- **Textura:** Mayormente lisa
- **Gradación**
- **Adición**

### Desintegradores

- **Asimetría:** X
- **Diversidad:** X
- **Desequilibrio:** X
- **Arritmia:** X
- **Sustracción:** X
- **Movimiento:** X
- **Relieve:** X

### DATOS DEL ESPACIO C.A

**NOMBRE:** Sanitario de empleados

**NUMERO:** 2 Subdivididos en cubículos

**SUPERFICIE:** \_\_\_\_\_mts

# REQUERIMIENTOS TANGIBLES DEL USUARIO AREA DE EMPLEADOS

## RTAN. OPERATIVOS

Actividades y Subactividades

¿Qué? Y ¿Cómo se realizan?

Zona donde solo el personal puede tomar un descanso o cambiarse de ropa

### Objetos Necesarios Para Realizar las Actividades

- Sillas o sillones
- Mesitas
- Percheros

## RTAG. FISIOLÓGICOS

Mencionar las leyes, reglamentos y normas con los números de los artículos que contienen estos requerimientos y en su caso colocar las medidas y proporciones correspondientes.

- **Largo:** de 5 metros
- **Ancho:** de 5 metros
- **Alto:** de 3 o 4 metros
- **Iluminación:** si, artificial
- **Ventilación:** si, aire acondicionado
- **Temperatura:** Clima Templado subhúmedo (87%)  
Seco y semiseco (7%) rondado los 24 grados
- **Orientación:**
- **Ubicación:**
- **Diseño Universal:** solo para empleados
- **Protección Civil:** Que hacer en caso de ..., rutas de evacuación y extinguidores
- **INHA:**
- **IMBA:**
- **Energía Eléctrica:** si
- **Suministro de agua potable:** si
- **Alcantarillado:**

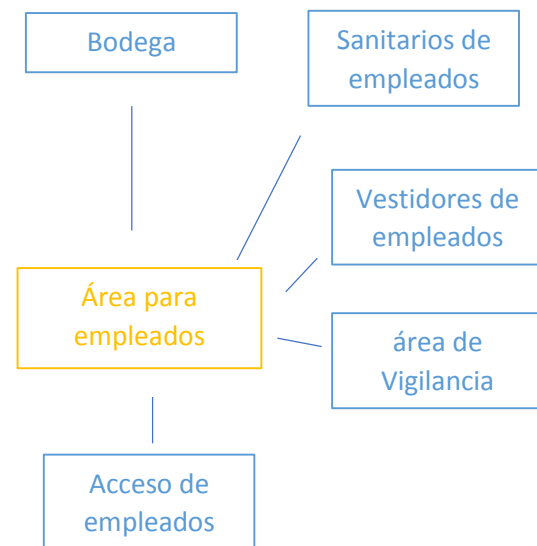

## RTAN. BIOLÓGICOS

Actividades y Subactividades

¿Qué? Y ¿Cómo se realizan?

**Permanencia:** no más de 1 hora

**Abastecimiento:** alrededor de 4 o 5 personas

**Desecho:** Basura en cantidad moderada

**Otro:**

**Objetos necesarios para realizar las actividades**

- Cestos de basura



# REQUERIMIENTOS INTANGIBLES DEL USUARIO

## RTAN. PSICOLOGICOS

Sensaciones intangibles del espacio proporcionadas de la forma, signo, color y textura de sus plantas y alzados

- **Semiológicos:** Generar un espacio cómodo para que los empleados descansen
- **Semióticos:** Sera el área donde los empleados pueden cambiarse o descansar
- **Intención trascendental:** Crear sensación de comodidad
- **Otro**

## RTAN. PSICOMETRICOS

Medidas y sensaciones intangibles en el espacio proporcionadas por la forma, signo, color y textura de sus plantas y alzados

- **Grande/pequeño:** Medianamente grande
- **Cómodo/incómodo:** cómodo
- **Aceptado/Rechazado:** Aceptado
- **Otro:**

## RTAN. PERCEPTUALES

Medidas y sensaciones intangibles en el espacio proporcionadas por la forma, signo, color y textura de sus plantas y alzados

- **Forma definitiva:** Rectangular
- **Óptica:** Sillas/Sillones, mesita
- **Distribución en el OA:** Primer nivel
- **Relación directa con otros espacios:**
  - ✚ Sanitarios de empleados
  - ✚ Vestidores de empleados
  - ✚ área de vigilancia
  - ✚ Bodega

Defi	COLOR	TEXTURA	HAPTICA
PISO		Lisa	Elegante
MURO		Lisa	Cálido
TECHO		Liso	Luminoso

# LISTA DE ACABADOS, PROVEEDORES Y MATERIALES

## Piso

- **Nombre de acabado final:** Constanzza Wild Cherry
- **Liga del proveedor en la red:** [https://shopix.mx/enventa-caja-piso-vinilico-en-duela-constanzza-wild-cherry-5-02-m2\\_SPM908564193](https://shopix.mx/enventa-caja-piso-vinilico-en-duela-constanzza-wild-cherry-5-02-m2_SPM908564193)
- **Especificaciones constructivas del acabado final:** Piso Vinílico en duela
- **Especificaciones constructivas del acabado intermedio:** Recubrimiento con mortero
- **Especificaciones constructivas del acabado inicial:** Firme de concreto

## Muro

- **Nombre de acabado final:** Pintura Vinil-acrilica
- **Liga del proveedor en la red:** <https://www.comex.com.mx/vinilicas/vinimex>
- **Especificaciones constructivas del acabado final:** Pintura vinil-acrilica premium color blanca
- **Especificaciones constructivas del acabado intermedio:** Aplicación de Estuco y sellador
- **Especificaciones constructivas del acabado inicial:** Muro de block concreto

## Techo

- **Nombre de acabado final:** Antaris
- **Liga del proveedor en la red:** [https://www.sodimac.com.mx/sodimac-mx/product/570060/plafon-61-x-61-cm-antaris/570060/?kid=goosho\\_458768&shop=googleShopping&gclid=CjwKCAiA9aKQBhBREiwAyGP5IQ4G1IbR-lhBy2ovgLwCqCdRWdGx32upwKUIml4CC8FawPPutlWrzxoCmSMQAvD\\_BwE](https://www.sodimac.com.mx/sodimac-mx/product/570060/plafon-61-x-61-cm-antaris/570060/?kid=goosho_458768&shop=googleShopping&gclid=CjwKCAiA9aKQBhBREiwAyGP5IQ4G1IbR-lhBy2ovgLwCqCdRWdGx32upwKUIml4CC8FawPPutlWrzxoCmSMQAvD_BwE)
- **Especificaciones constructivas del acabado final:** Plafón Antaris
- **Especificaciones constructivas del acabado intermedio:** Aplicación de Estuco blanco
- **Especificaciones constructivas del acabado inicial:** Losa de concreto



## BOCETO A UN PUNTO DE FUGA

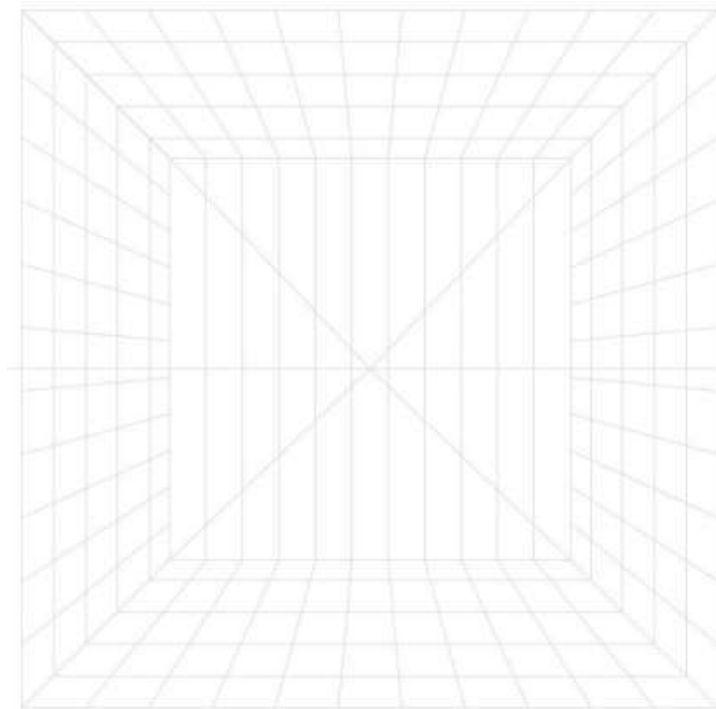

## BOCETO A DOS PUNTOS DE FUGA

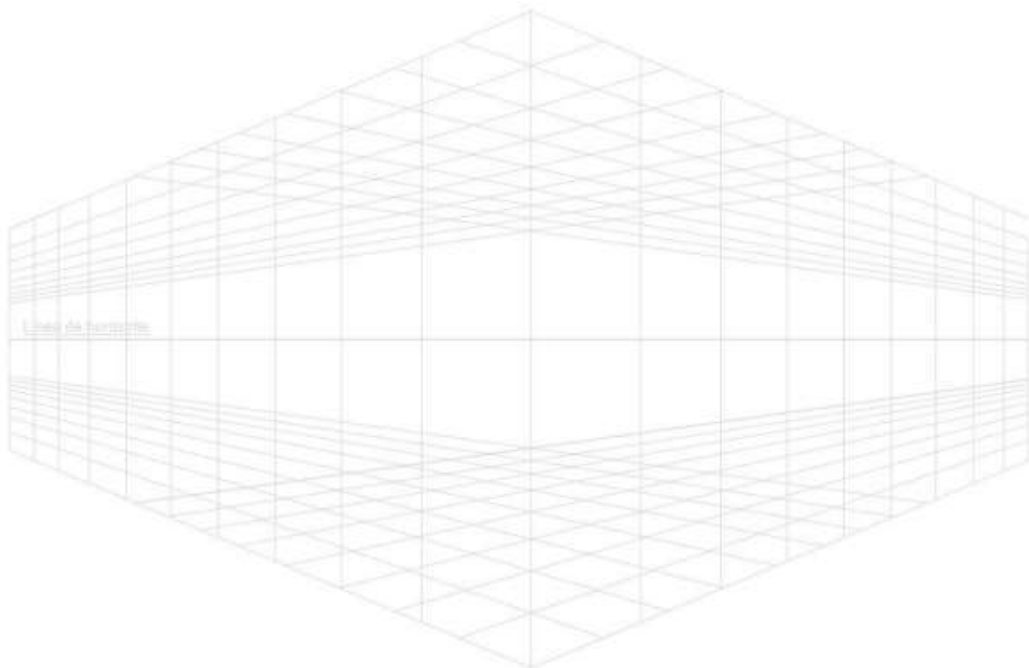

# ATRIBUTOS Y REQUERIMIENTOS FORMALES

## AFORM. AJENOS

- **Contexto internacional:** Predomina una buena circulación para salir y entrar
- **Contexto nacional:** Predominaran los colores neutros principalmente el blanco
- **Contexto estatal:** De acuerdo con el reglamento estatal
- **Contexto Local:** De acuerdo con el contexto local

## AFORM. PROPIOS

- **Colores:** Neutros
- **Señalética:** Rutas de evacuación y de protección civil
- **Mobiliario:** Sillas/ Sillones, mesitas
- **Equipo:** de seguridad y de limpieza
- **Otro:**

## RFORM PRELIMINARES

### Integradores

- **Simetría:** En torno al edificio
- **Unidad:**
- **Equilibrio:** En la proporción de puertas y espacios
- **Ritmo:**
- **Armonía:** En los colores y la iluminación
- **Repetición:**
- **Estatismo:**
- **Relieve:** Característico de las texturas
- **Textura:** Mayormente liso
- **Gradación**
- **Adición**

### Desintegradores

- **Asimetría:** X
- **Diversidad:** X
- **Desequilibrio:** X
- **Arritmia:** X
- **Sustracción:** X
- **Movimiento:** X
- **Relieve:** X

### DATOS DEL ESPACIO C.A

**NOMBRE:** Sanitario de empleados  
**NUMERO:** 1  
**SUPERFICIE:** \_\_\_\_\_mts

# REQUERIMIENTOS TANGIBLES DEL USUARIO

## RTAN. OPERATIVOS

Actividades y Subactividades

¿Qué? Y ¿Cómo se realizan?

Es el área que se destina para guardar los productos que no tienen lugar en el escaparate

### Objetos Necesarios Para Realizar las Actividades

- Estantes
- Gabinetes
- Artículos de la tienda

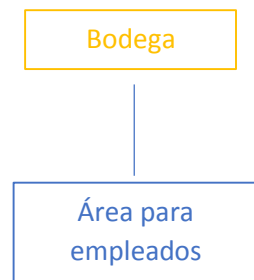

## RTAG. FISIOLÓGICOS

Mencionar las leyes, reglamentos y normas con los números de los artículos que contienen estos requerimientos y en su caso colocar las medidas y proporciones correspondientes.

- **Largo:** de 9 metros
- **Ancho:** de 5 metros
- **Alto:** de 3 o 4 metros
- **Iluminación:** si, artificial
- **Ventilación:** si, aire acondicionado
- **Temperatura:** Clima Templado subhúmedo (87%) Seco y semiseco (7%) rondado los 24 grados
- **Orientación:**
- **Ubicación:**
- **Diseño Universal:** Dependerá de la organización de la bodega
- **Protección Civil:** Que hacer en caso de ..., rutas de evacuación, alarmas contra incendios, extinguidores
- **INHA:**
- **IMBA:**
- **Energía Eléctrica:** si
- **Suministro de agua potable:**
- **Alcantarillado:**

## RTAN. BIOLÓGICOS

Actividades y Subactividades

¿Qué? Y ¿Cómo se realizan?

**Permanencia:** Dependerá de la situación

**Abastecimiento:** 4 o 5 personas en un lapso de 30 hora

**Desecho:** Poca basura

**Otro:**

**Objetos necesarios para realizar las actividades**

- Cestos de basura
- Equipo de limpieza

# ANTROPOMETRIA SINGULAR

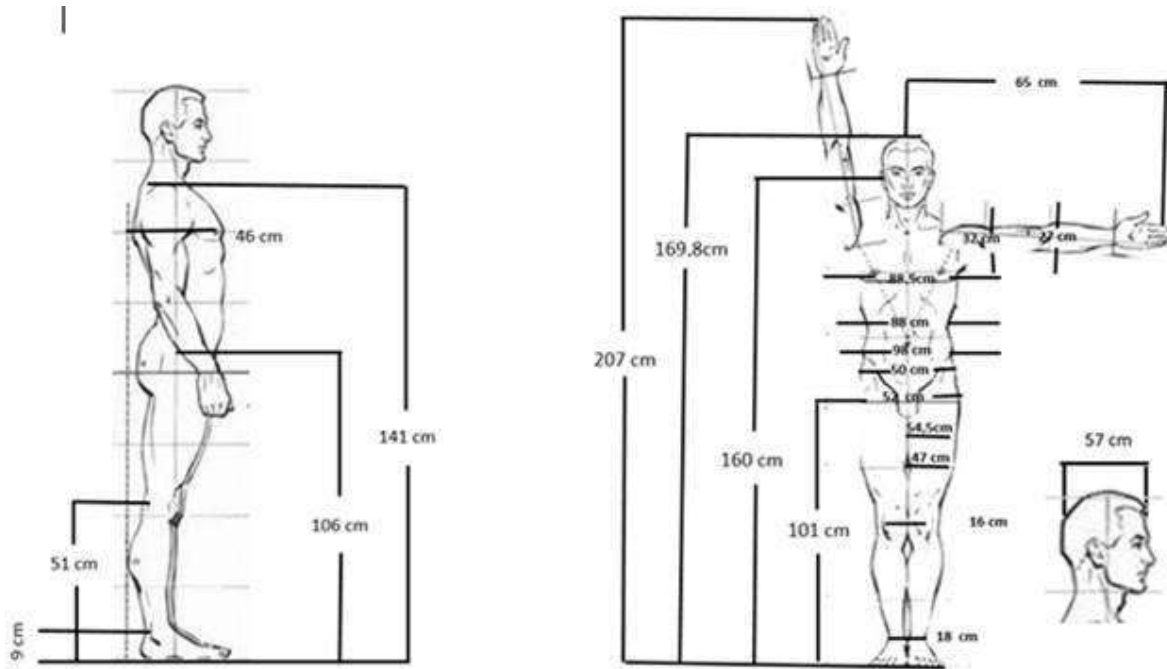

# ERGONOMETRIA SINGULAR

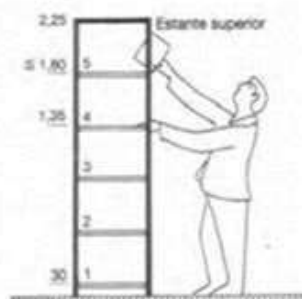

10 Estantería con 5 estantes



11 Estanterías para escolares



12 Altura de una estantería para niños con 4 estantes



13 Armario para revistas

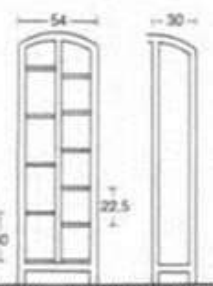
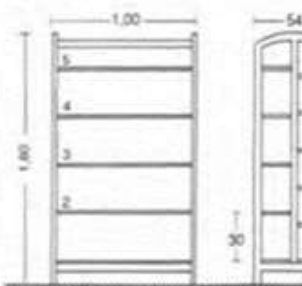

14 Estanterías para adultos con 5-8 estantes, para niños con 4-5 estantes →

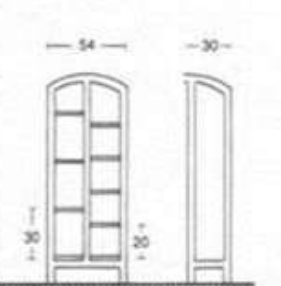

Estantería doble Estantería sencilla

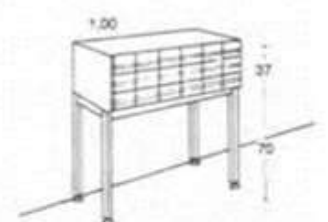

15 Armario para catálogo



# REQUERIMIENTOS INTANGIBLES DEL USUARIO

## RTAN. PSICOLOGICOS

Sensaciones intangibles del espacio proporcionadas de la forma, signo, color y textura de sus plantas y alzados

- **Semiológicos:** Generar un espacio amplio y ordenado
- **Semióticos:** Sera el área donde se puede descargar y acomodar la mercancía
- **Intención trascendental:** Crear un efecto visual ordenado
- **Otro**



## RTAN. PSICOMETRICOS

Medidas y sensaciones intangibles en el espacio proporcionadas por la forma, signo, color y textura de sus plantas y alzados

- **Grande/pequeño:** Muy grande
- **Cómodo/incómodo:** medianamente cómodo
- **Aceptado/Rechazado:** Aceptado
- **Otro:**

## RTAN. PERCEPTUALES

Medidas y sensaciones intangibles en el espacio proporcionadas por la forma, signo, color y textura de sus plantas y alzados

- **Forma definitiva:** Rectangular
- **Óptica:** Estanterías, hi-bay racks
- **Distribución en el OA:** Primer nivel
- **Relación directa con otros espacios:**
  -  área de empleados
  -  Conecta con la tienda
- **Definición Interior:**

	COLOR	TEXTURA	HAPTICA
PISO		Áspera	
MURO		Rugosa	
TECHO		Liso	

# LISTA DE ACABADOS, PROVEEDORES Y MATERIALES

## Piso

- **Nombre de acabado final:** CANTERA
- **Liga del proveedor en la red:** [https://www.sodimac.com.mx/sodimac-mx/product/671673/piso-30x60-cantera-negro-162/671673/?kid=goosho\\_458768&shop=googleShopping&gclid=CjwKCAiA6seQBhAfEiwAvPqu126GsBqjV5\\_PO6sB6e5sy7UqzuLcVgogDYs6SemuOZtudMjz2SzXBhoCB\\_sQAvD\\_BwE](https://www.sodimac.com.mx/sodimac-mx/product/671673/piso-30x60-cantera-negro-162/671673/?kid=goosho_458768&shop=googleShopping&gclid=CjwKCAiA6seQBhAfEiwAvPqu126GsBqjV5_PO6sB6e5sy7UqzuLcVgogDYs6SemuOZtudMjz2SzXBhoCB_sQAvD_BwE)
- **Especificaciones constructivas del acabado final:** Nitropiso
- **Especificaciones constructivas del acabado intermedio:** Recubrimiento con mortero
- **Especificaciones constructivas del acabado inicial:** Firme de concreto

## Muro

- **Nombre de acabado final:** Pintura Vinil color blanco
- **Liga del proveedor en la red:** <https://www.comex.com.mx/vinilicas/vinimex>
- **Especificaciones constructivas del acabado final:** Pintura vinil-acrilica premium color blanca
- **Especificaciones constructivas del acabado intermedio:** Aplicación de Estuco y sellador
- **Especificaciones constructivas del acabado inicial:** Muro de block concreto

## Techo

- **Nombre de acabado final:** Antaris
- **Liga del proveedor en la red:** [https://www.sodimac.com.mx/sodimac-mx/product/570060/plafon-61-x-61-cm-antaris/570060/?kid=goosho\\_458768&shop=googleShopping&gclid=CjwKCAiA9aKQBhBREiwAyGP5lQ4G1IbR-lhBy2ovgLwCqCdRWdGx32upwKUIml4CC8FawPPutlWrxoCmSMQAvD\\_BwE](https://www.sodimac.com.mx/sodimac-mx/product/570060/plafon-61-x-61-cm-antaris/570060/?kid=goosho_458768&shop=googleShopping&gclid=CjwKCAiA9aKQBhBREiwAyGP5lQ4G1IbR-lhBy2ovgLwCqCdRWdGx32upwKUIml4CC8FawPPutlWrxoCmSMQAvD_BwE)
- **Especificaciones constructivas del acabado final:** Plafón Antaris
- **Especificaciones constructivas del acabado intermedio:** Aplicación de Estuco blanco
- **Especificaciones constructivas del acabado inicial:** Losa de concreto

## BOCETO A UN PUNTO DE FUGA

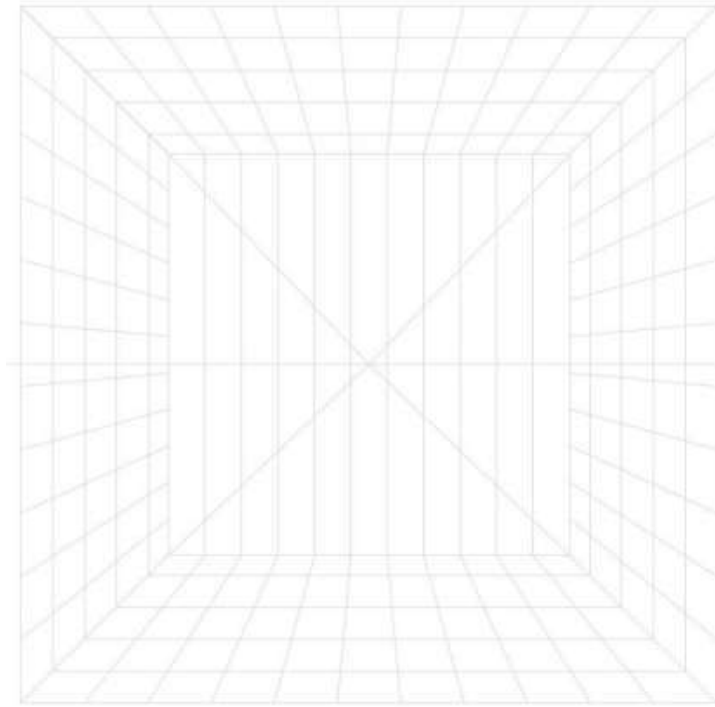

## BOCETO A DOS PUNTOS DE FUGA

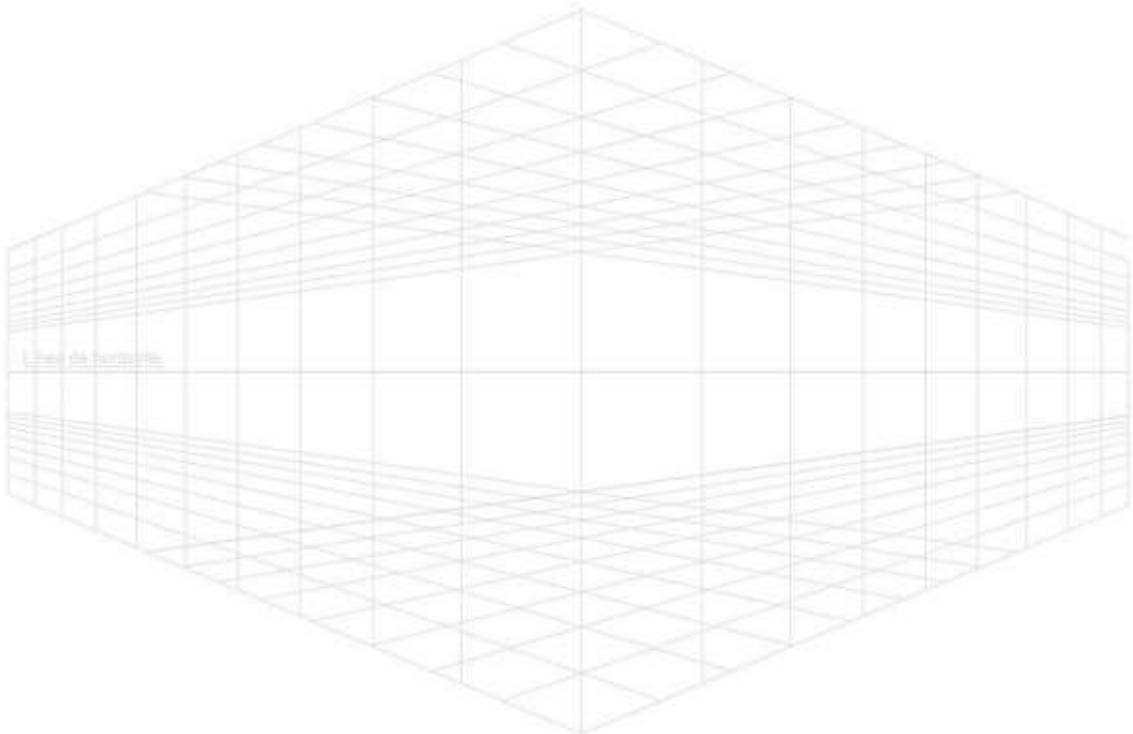

# ATRIBUTOS Y REQUERIMIENTOS FORMALES

## AFORM. AJENOS

- **Contexto internacional:** Predomina una buena circulación para salir y entrar
- **Contexto nacional:** Predomina los espacios amplios y ordenados
- **Contexto estatal:** De acuerdo con el reglamento estatal
- **Contexto Local:** De acuerdo con el contexto local

## AFORM. PROPIOS

- **Colores:** Neutros
- **Señalética:** Rutas de evacuación y de protección civil
- **Mobiliario:** Estanterías y gabinetes
- **Equipo:** de limpieza y para ayudar a descargar mercancía
- **Otro:**

## RFORM PRELIMINARES

### Integradores

- **Simetría:** En torno al edificio
- **Unidad:**
- **Equilibrio:** En la proporción de puertas y la separación de estanterías
- **Ritmo:**
- **Armonía:** En los colores
- **Repetición:**
- **Estatismo:**
- **Relieve:** Característico de las texturas
- **Textura:** Mayormente Rugosa
- **Gradación**
- **Adición**

### Desintegradores

- **Asimetría:** x
- **Diversidad:** x
- **Desequilibrio:** x
- **Arritmia:** x
- **Sustracción:** x
- **Movimiento:** x
- **Relieve:** x

### DATOS DEL ESPACIO C.A

<b>NOMBRE:</b>	Bodega
<b>NUMERO:</b>	1
<b>SUPERFICIE:</b>	_____mts



# REQUERIMIENTOS TANGIBLES DEL USUARIO

## RTAN. OPERATIVOS

Actividades y Subactividades

¿Qué? Y ¿Cómo se realizan?

Zona donde el responsable general de la tienda tiene su lugar privado

### Objetos Necesarios Para Realizar las Actividades

- Escritorio
- Estantes
- Sillas

## RTAG. FISIOLÓGICOS

Mencionar las leyes, reglamentos y normas con los números de los artículos que contienen estos requerimientos y en su caso colocar las medidas y proporciones correspondientes.

- **Largo:** de 3
- **Ancho:** de 3.5 metros
- **Alto:** de 3 metros
- **Iluminación:** si, artificial
- **Ventilación:** si, aire acondicionado
- **Temperatura:** Clima Templado subhúmedo (87%) Seco y semiseco (7%) rondado los 24 grados
- **Orientación:**
- **Ubicación:**
- **Diseño Universal:** solo para el gerente
- **Protección Civil:** Que hacer en caso de ..., rutas de evacuación
- **INHA:**
- **IMBA:**
- **Energía Eléctrica:** si
- **Suministro de agua potable:**
- **Alcantarillado:**



## RTAN. BIOLÓGICOS

Actividades y Subactividades

¿Qué? Y ¿Cómo se realizan?

**Permanencia:** La jornada diaria de trabajo

**Abastecimiento:** de 1 a 3 personas

**Desecho:** Poca basura

**Otro:**

**Objetos necesarios para realizar las actividades**

- Cestos de basura
- Escritorio
- Estantería

## ANTROPOMETRIA SINGULAR

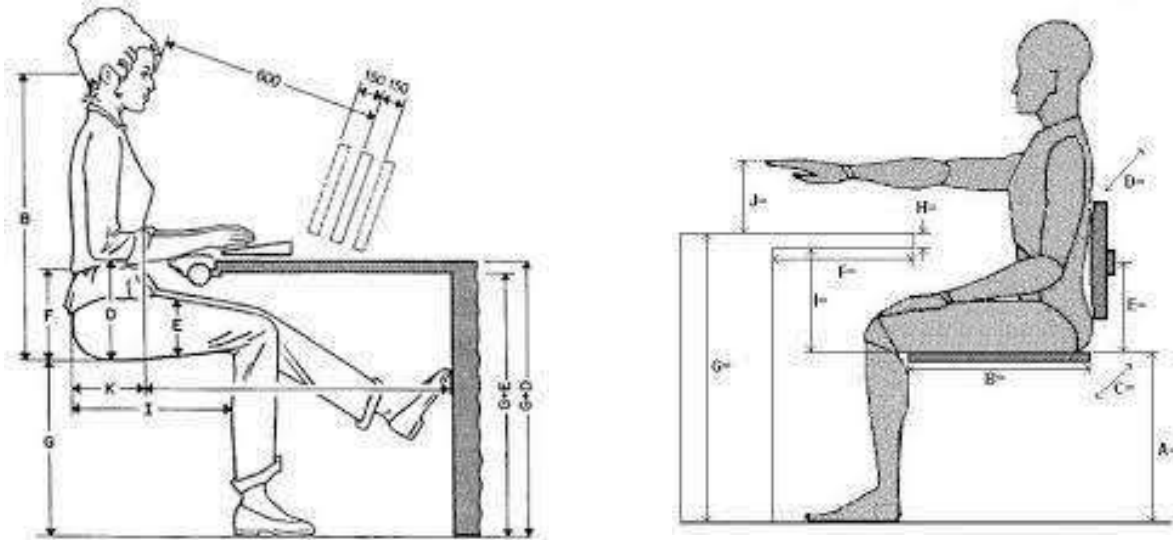

## ERGONOMETRIA SINGULAR

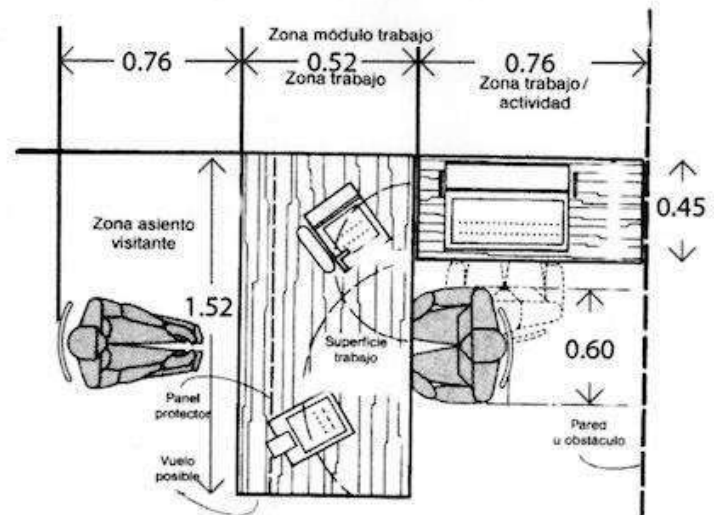
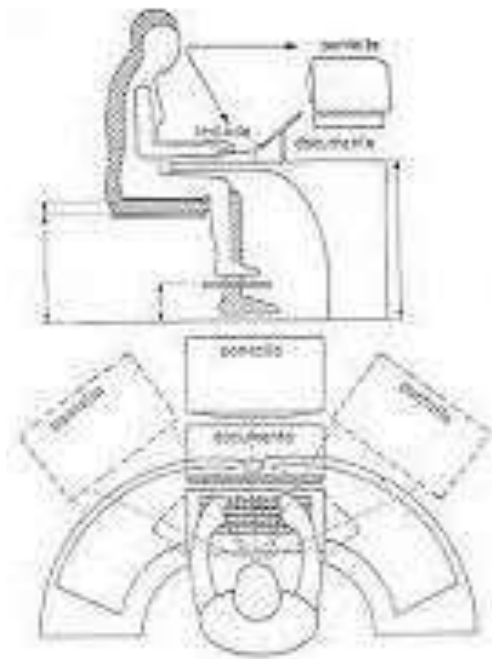

# REQUERIMIENTOS INTANGIBLES DEL USUARIO

## RTAN. PSICOLOGICOS

Sensaciones intangibles del espacio proporcionadas de la forma, signo, color y textura de sus plantas y alzados

- **Semiológicos:** Generar un espacio seguro y confiable
- **Semióticos:** Sera el área donde trabajara el encargado general
- **Intención trascendental:** Crear una sensación de seguridad
- **Otro**

## RTAN. PSICOMETRICOS

Medidas y sensaciones intangibles en el espacio proporcionadas por la forma, signo, color y textura de sus plantas y alzados

- **Grande/pequeño:** Medianamente pequeño
- **Cómodo/incómodo:** Cómodo
- **Aceptado/Rechazado:** Aceptado
- **Otro:**

## RTAN. PERCEPTUALES

Medidas y sensaciones intangibles en el espacio proporcionadas por la forma, signo, color y textura de sus plantas y alzados

- **Forma definitiva:** Rectangular
- **Óptica:** Escritorio y Estantes
- **Distribución en el OA:** Primer nivel
- **Relación directa con otros espacios:**
  -  Zona de exhibición
- **Definición Interior:**

	COLOR	TEXTURA	HAPTICA
PISO		Lisa	Elegante
MURO		Lisa	Cálido
TECHO		Liso	Luminoso

# LISTA DE ACABADOS, PROVEEDORES Y MATERIALES

## Piso

- **Nombre de acabado final:** Constanzza Wild Cherry
- **Liga del proveedor en la red:** [https://shopix.mx/enventa-caja-piso-vinilico-en-duela-constanzza-wild-cherry-5-02-m2\\_SPM908564193](https://shopix.mx/enventa-caja-piso-vinilico-en-duela-constanzza-wild-cherry-5-02-m2_SPM908564193)
- **Especificaciones constructivas del acabado final:** Piso Vinílico en duela
- **Especificaciones constructivas del acabado intermedio:** Recubrimiento con mortero
- **Especificaciones constructivas del acabado inicial:** Firme de concreto

## Muro

- **Nombre de acabado final:** Pintura Vinil-acrilica
- **Liga del proveedor en la red:** <https://www.comex.com.mx/vinilicas/vinimex>
- **Especificaciones constructivas del acabado final:** Pintura vinil-acrilica premium color blanca
- **Especificaciones constructivas del acabado intermedio:** Aplicación de Estuco y sellador
- **Especificaciones constructivas del acabado inicial:** Muro de block concreto

## Techo

- **Nombre de acabado final:** Antaris
- **Liga del proveedor en la red:** [https://www.sodimac.com.mx/sodimac-mx/product/570060/plafon-61-x-61-cm-antaris/570060/?kid=goosho\\_458768&shop=googleShopping&gclid=CjwKCAiA9aKQBhBREiwAyGP5IQ4G1IbR-lhBy2ovgLwCqCdRWdGx32upwKUImlL4CC8FawPPutlWrzxoCmSMQAvD\\_BwE](https://www.sodimac.com.mx/sodimac-mx/product/570060/plafon-61-x-61-cm-antaris/570060/?kid=goosho_458768&shop=googleShopping&gclid=CjwKCAiA9aKQBhBREiwAyGP5IQ4G1IbR-lhBy2ovgLwCqCdRWdGx32upwKUImlL4CC8FawPPutlWrzxoCmSMQAvD_BwE)
- **Especificaciones constructivas del acabado final:** Plafón Antaris
- **Especificaciones constructivas del acabado intermedio:** Aplicación de Estuco blanco
- **Especificaciones constructivas del acabado inicial:** Losa de concreto

## BOCETO A UN PUNTO DE FUGA

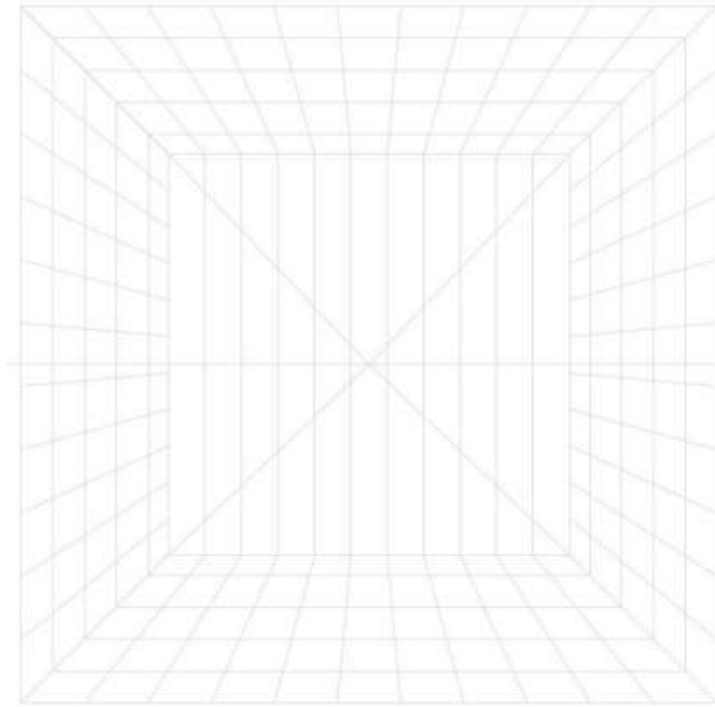

## BOCETO A DOS PUNTOS DE FUGA

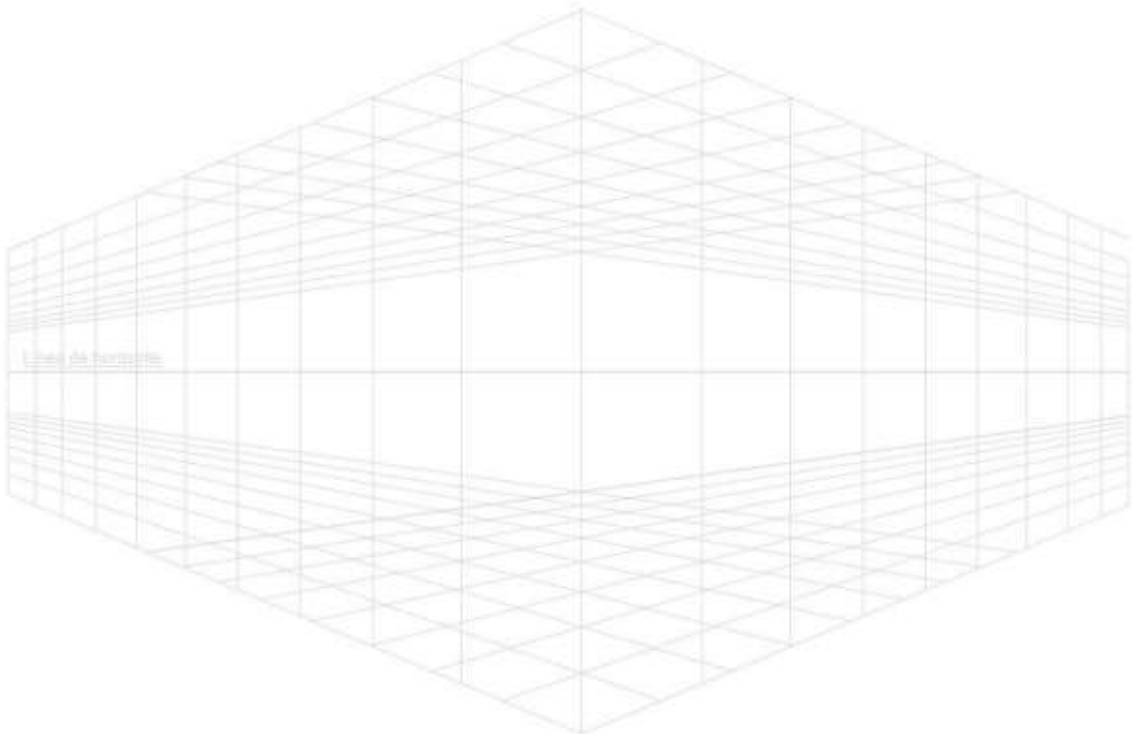

## ATRIBUTOS Y REQUERIMIENTOS FORMALES

### AFORM. AJENOS

- **Contexto internacional:** Predomina una buena circulación
- **Contexto nacional:** Predomina los colores característicos de la franquicia
- **Contexto estatal:** De acuerdo con el reglamento estatal
- **Contexto Local:** De acuerdo con el contexto local

### AFORM. PROPIOS

- **Colores:** Neutros
- **Señalética:** Rutas de evacuación y protección civil
- **Mobiliario:** Escritorio y Estantes
- **Equipo:** de computo
- **Otro:**

### RFORM PRELIMINARES

#### Integradores

- **Simetría:** En torno a su eje
- **Unidad:**
- **Equilibrio:** En proporción al edificio
- **Ritmo:**
- **Armonía:** En los colores
- **Repetición:**
- **Estatismo:**
- **Relieve:** Característico de las texturas
- **Textura:** Mayormente Rugosa
- **Gradación**
- **Adición**

#### Desintegradores

- **Asimetría:** X
- **Diversidad:** X
- **Desequilibrio:** X
- **Arritmia:** X
- **Sustracción:** X
- **Movimiento:** X
- **Relieve:** X

#### DATOS DEL ESPACIO C.A

**NOMBRE:** Gerencia  
**NUMERO:** 1  
**SUPERFICIE:** \_\_\_\_\_mts

# REQUERIMIENTOS TANGIBLES DEL USUARIO

## RTAN. OPERATIVOS

Actividades y Subactividades

¿Qué? Y ¿Cómo se realizan?

Zona donde se almacenan los productos de limpieza

### Objetos Necesarios Para Realizar las Actividades

- Equipo de limpieza
- Estantes para almacenar
- Carritos de limpieza

## RTAG. FISIOLÓGICOS

Mencionar las leyes, reglamentos y normas con los números de los artículos que contienen estos requerimientos y en su caso colocar las medidas y proporciones correspondientes.

- **Largo:** de 3
- **Ancho:** de 3.5 metros
- **Alto:** de 3 metros
- **Iluminación:** si, artificial
- **Ventilación:** si, aire acondicionado
- **Temperatura:** Clima Templado subhúmedo (87%) Seco y semiseco (7%) rondado los 24 grados
- **Orientación:**
- **Ubicación:**
- **Diseño Universal:**
- **Protección Civil:** Que hacer en caso de ..., rutas de evacuación, extintores
- **INHA:**
- **IMBA:**
- **Energía Eléctrica:** si
- **Suministro de agua potable:**
- **Alcantarillado:**

Zonas de exhibición

área De limpieza

## RTAN. BIOLÓGICOS

Actividades y Subactividades

¿Qué? Y ¿Cómo se realizan?

**Permanencia:** 2 horas al inicio y cierre del establecimiento

**Abastecimiento:** de 1 a 2 personas

**Desecho:** de las demás áreas

**Otro:**

**Objetos necesarios para realizar las actividades**

- Cestos de basura
- Estantería de almacenamiento
- Carritos de limpieza
- Equipo de limpieza

## ANTROPOMETRIA SINGULAR

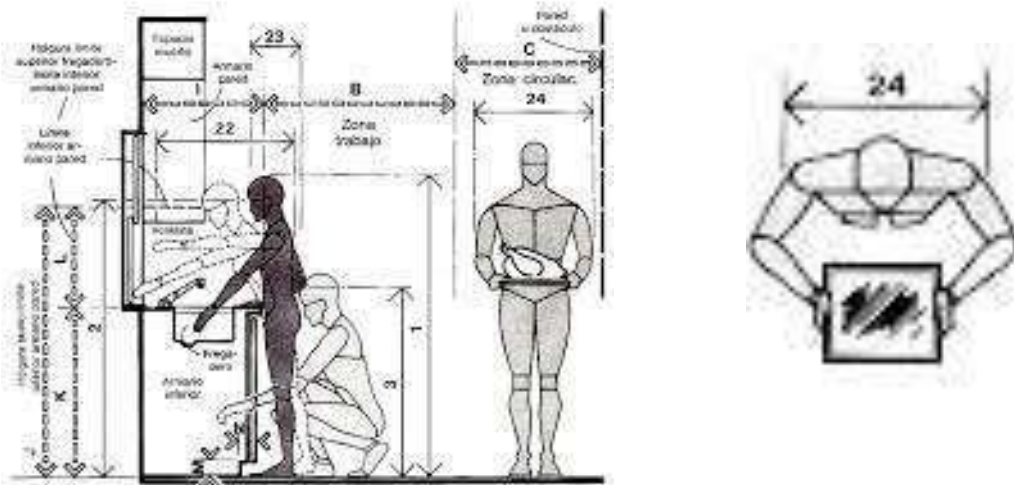

## ERGONOMETRIA SINGULAR

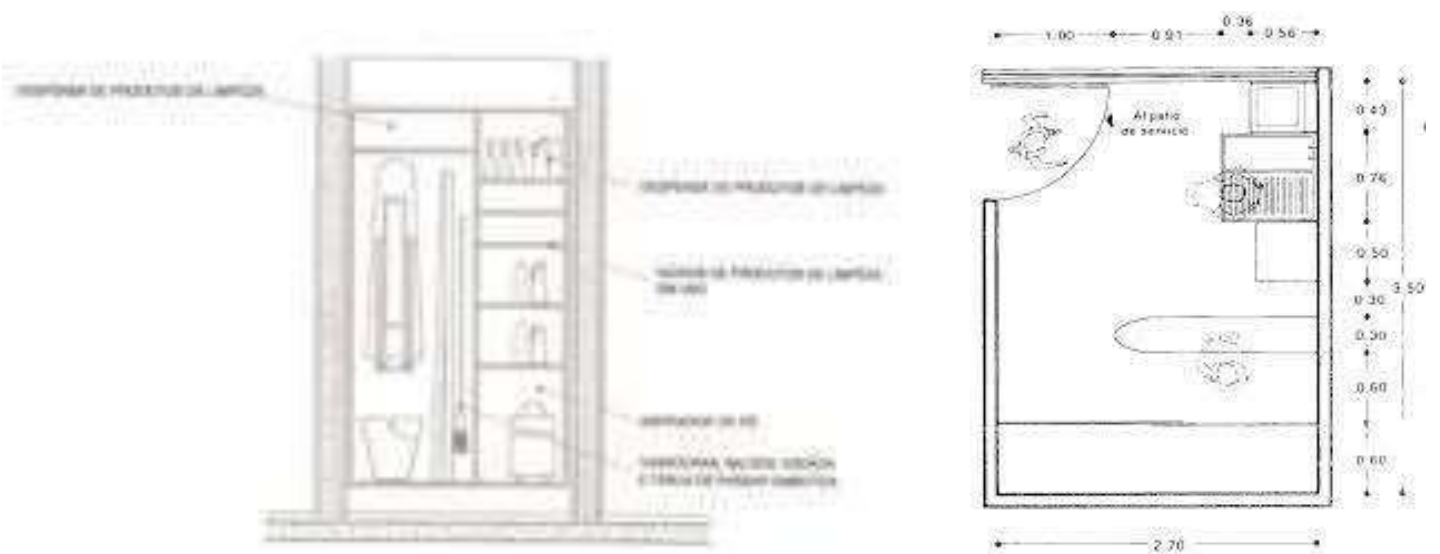



# REQUERIMIENTOS INTANGIBLES DEL USUARIO

## RTAN. PSICOLOGICOS

Sensaciones intangibles del espacio proporcionadas de la forma, signo, color y textura de sus plantas y alzados

- **Semiológicos:** Generar un espacio ordenado y limpio
- **Semióticos:** Sera el área donde se almacenarán las cosas de limpieza
- **Intención trascendental:** Crear orden
- **Otro**

## RTAN. PSICOMETRICOS

Medidas y sensaciones intangibles en el espacio proporcionadas por la forma, signo, color y textura de sus plantas y alzados

- **Grande/pequeño:** pequeño
- **Cómodo/incómodo:** Medianamente Cómodo
- **Aceptado/Rechazado:** Aceptado
- **Otro:**

## RTAN. PERCEPTUALES

Medidas y sensaciones intangibles en el espacio proporcionadas por la forma, signo, color y textura de sus plantas y alzados

- **Forma definitiva:** Rectangular
- **Óptica:** Estantes y equipo de limpieza
- **Distribución en el OA:** Primer nivel
- **Relación directa con otros espacios:**
  -  Zona de exhibición

- **Definición Interior:**

	COLOR	TEXTURA	HAPTICA
PISO			Áspera
MURO			Rugosa
TECHO			Liso

# LISTA DE ACABADOS, PROVEEDORES Y MATERIALES

## Piso

- **Nombre de acabado final:** CANTERA
- **Liga del proveedor en la red:** [https://www.sodimac.com.mx/sodimac-mx/product/671673/piso-30x60-cantera-negro-162/671673/?kid=goosho\\_458768&shop=googleShopping&gcl=CjwKCAiA6seQBhAfEiwAvPqu126GsBqjV5\\_PO6sB6e5sy7UqzuLcVgogDYs6SemuOZtudMjz2SzXBhoCB\\_sQAvD\\_BwE](https://www.sodimac.com.mx/sodimac-mx/product/671673/piso-30x60-cantera-negro-162/671673/?kid=goosho_458768&shop=googleShopping&gcl=CjwKCAiA6seQBhAfEiwAvPqu126GsBqjV5_PO6sB6e5sy7UqzuLcVgogDYs6SemuOZtudMjz2SzXBhoCB_sQAvD_BwE)
- **Especificaciones constructivas del acabado final:** Nitropiso
- **Especificaciones constructivas del acabado intermedio:** Recubrimiento con mortero
- **Especificaciones constructivas del acabado inicial:** Firme de concreto

## Muro

- **Nombre de acabado final:** Pintura Vinil color blanco
- **Liga del proveedor en la red:** <https://www.comex.com.mx/vinilicas/vinimex>
- **Especificaciones constructivas del acabado final:** Pintura vinil-acrilica premium color blanca
- **Especificaciones constructivas del acabado intermedio:** Aplicación de Estuco y sellador
- **Especificaciones constructivas del acabado inicial:** Muro de block concreto

## Techo

- **Nombre de acabado final:** Antaris
- **Liga del proveedor en la red:** [https://www.sodimac.com.mx/sodimac-mx/product/570060/plafon-61-x-61-cm-antaris/570060/?kid=goosho\\_458768&shop=googleShopping&gclid=CjwKCAiA9aKQBhBREiwAyGP5IQ4G1IbR-lhBy2ovgLwCqCdRWdGx32upwKUImlL4CC8FawPPutIWrxoCmSMQAvD\\_BwE](https://www.sodimac.com.mx/sodimac-mx/product/570060/plafon-61-x-61-cm-antaris/570060/?kid=goosho_458768&shop=googleShopping&gclid=CjwKCAiA9aKQBhBREiwAyGP5IQ4G1IbR-lhBy2ovgLwCqCdRWdGx32upwKUImlL4CC8FawPPutIWrxoCmSMQAvD_BwE)
- **Especificaciones constructivas del acabado final:** Plafón Antaris
- **Especificaciones constructivas del acabado intermedio:** Aplicación de Estuco blanco
- **Especificaciones constructivas del acabado inicial:** Losa de concreto

## BOCETO A UN PUNTO DE FUGA

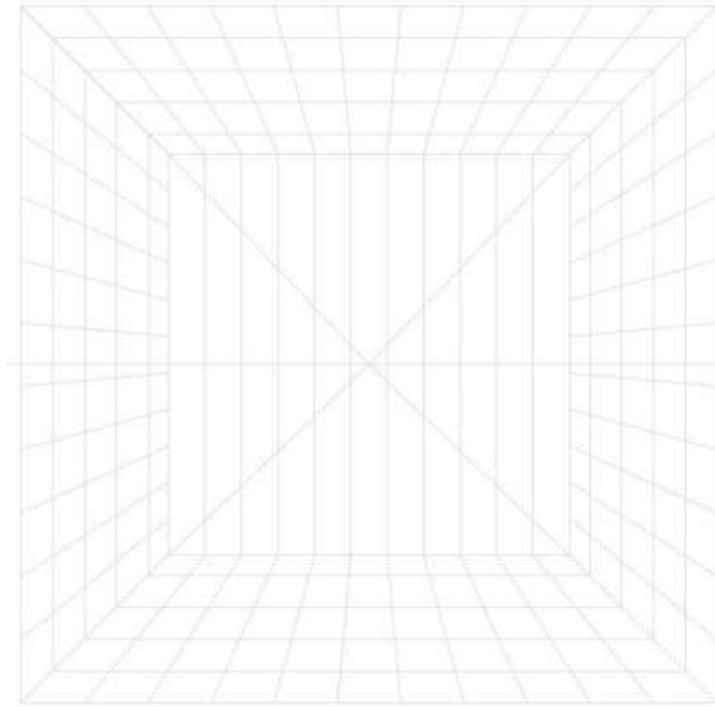

## BOCETO A DOS PUNTOS DE FUGA

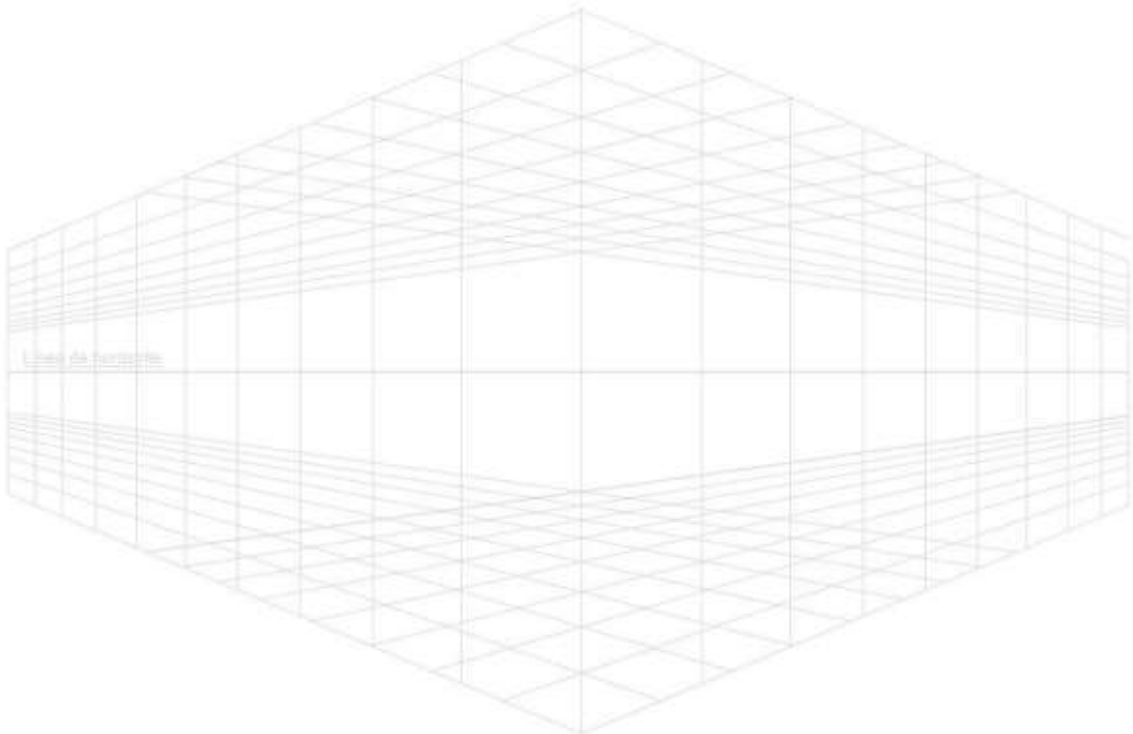

# ATRIBUTOS Y REQUERIMIENTOS FORMALES

## AFORM. AJENOS

- **Contexto internacional:** Predomina una circulación adecuada al espacio
- **Contexto nacional:** Predomina los colores neutros
- **Contexto estatal:** De acuerdo con el reglamento estatal
- **Contexto Local:** De acuerdo con el contexto local

## AFORM. PROPIOS

- **Colores:** Neutros
- **Señalética:** Rutas de evacuación y protección civil
- **Mobiliario:** Estantes y carritos de limpieza
- **Equipo:** de limpieza
- **Otro:**

## RFORM PRELIMINARES

### Integradores

- **Simetría:** En torno a su eje
- **Unidad:**
- **Equilibrio:** En la proporción de puertas
- **Ritmo:**
- **Armonía:** En los colores
- **Repetición:**
- **Estatismo:**
- **Relieve:** Característico de las texturas
- **Textura:** Mayormente Rugosa
- **Gradación**
- **Adición**

### Desintegradores

- **Asimetría:** x
- **Diversidad:** x
- **Desequilibrio:** x
- **Arritmia:** x
- **Sustracción:** x
- **Movimiento:** x
- **Relieve:** x

### DATOS DEL ESPACIO C.A

**NOMBRE:** área de limpieza  
**NUMERO:** 1  
**SUPERFICIE:** \_\_\_\_\_mts



**DETERMINANTES DEL CONTEXTO EN EL  
CONTINENTE ARQUITECTONICO**

**DCCA**

# REQUERIMIENTOS TANGIBLES DEL CONTEXTO NATURAL

## Ubicación Geográfica del Predio

- Latitud: 19° 25' 5" N
- Longitud: 99° 04' 44" W
- Altitud: 20m

## D.TAN. Geológicas

### Tipo de suelo del predio

- **Resistencia:**
- **Estructura:** feldspatos (Fd), cristobalita (Cr), calcita (Ca), halloysita-7Å (Ha-7Å) y ferrohornblenda (Hn). En la fracción arena predominan Fd, Cr y Ha-7Å; en la fracción limo, Cr, Fd y Ha-7Å; y en la fracción de tamaño arcilla, Ha-7Å, Cr y Fd.
- **Composición:** Componente alóctona, componente autóctona, componente diagenética
- **Nivel freático:** El contenido de agua es mayor a 400 %, el índice de plasticidad excede 300% y el índice de compresión Cc puede llegar a un valor de 10,

## D.TAN. Hidrológicos

### Correspondencia del predio

- **Región:** Se localiza en el Valle de México en la región centrosur
- **Cuenca:**
- **Desemboque:** Rio magdalena

## D.TAN. Climáticas

### Descripción mensual de máximos y mínimos incidentes en el predio

- **Clima:** templado subhúmedo
- **Temperatura:** 24° en promedio
- **Humedad:** 87%
- **Precipitación pluvial:** 600mm anuales en regiones secas y 1200mm en regiones húmedas
- **Vientos dominantes:** 6 Km/h
- **Asoleamiento:** De este a oeste

## Flora

### Silvestre

**Nombre:** Ahuehuete

**Descripción:**

Crece a la orilla en los ríos y son arboles longevas, en 1921 fue declarado "árbol nacional de México"



### Domestica

**Nombre:** Árbol de caco

**Descripción:**

El árbol, de hoja perenne, posee flores y frutos simultáneamente durante todo el año.



### Nociva

**Nombre:** Cicuta

**Descripción:**

Posee alcaloides que actúan sobre el sistema nervioso provocando parálisis



**Nombre:** Ahuejote

**Descripción:**

Se encuentra en las orillas de canales de agua, como en Xochimilco. Las ramillas se utilizan en cestería.



**Nombre:** Vainilla

**Descripción:**

género de orquídeas con alrededor de 110 especies distribuidas por todas las regiones tropicales y subtropicales



**Nombre:** Cardos

**Descripción:**

planta herbácea que puede llegar alcanzar 1 metro de altura, presenta unas hojas y tallos espinosos normalmente erectos



## Fauna

Silvestre

Domestica

Nociva

**Nombre:** Liebre

**Descripción:**

Son generalmente herbívoros y de orejas largas, corredores rápidos, y típicamente viven en solitario o en parejas



**Nombre:** Perros

**Descripción:**

Canis lupus familiaris, dependiendo de si se lo considera una especie por derecho propio o una subespecie del lobo



**Nombre:** Araña

**Descripción:**

Las arañas pertenecen a los Arácnidos. Tienen cuatro pares de patas segmentadas, y pueden regenerarse una pata si pierden una



**Nombre:** Ardilla

**Descripción:**

Es una especie de mamíferos roedor de la familia de los esciúridos y el género Sciurus



**Nombre:** Gatos

**Descripción:**

Miembros de una misma especie, Felis catus, que mantiene una relación con los humanos desde hace mucho tiempo



**Nombre:** Moscas

**Descripción:**

pertenecen a la familia de la conocida mosca común (Muscidae); algunas especies de familias próximas, como Calliphoridae o Sarcophagidae,



## Contexto Topográfico

**CURVAS TOPOGRAFICAS:** Bocetar las características superficiales del predio o terreno en planta como planicies, alturas o depresiones. Para comprender el comportamiento de las depresiones, elevaciones o desniveles del predio

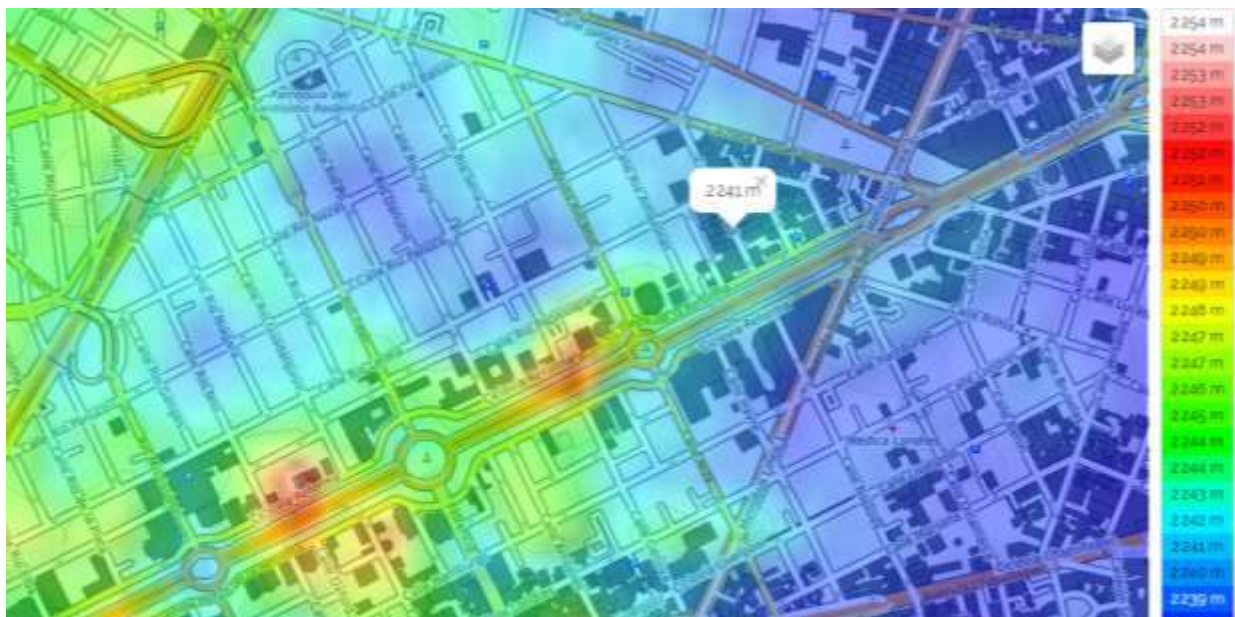



## Contexto Topográfico

CORTE TOPOGRAFICO: Bocetar las características del predio o terreno en sección como planicies, alturas o depresiones. Para comprender el desarrollo de las depresiones, elevaciones o desniveles de la pendiente natural del predio



## Contexto Topográfico

CROQUIS DE UBICACIÓN GEOGRAFICA: Bocetar croquis

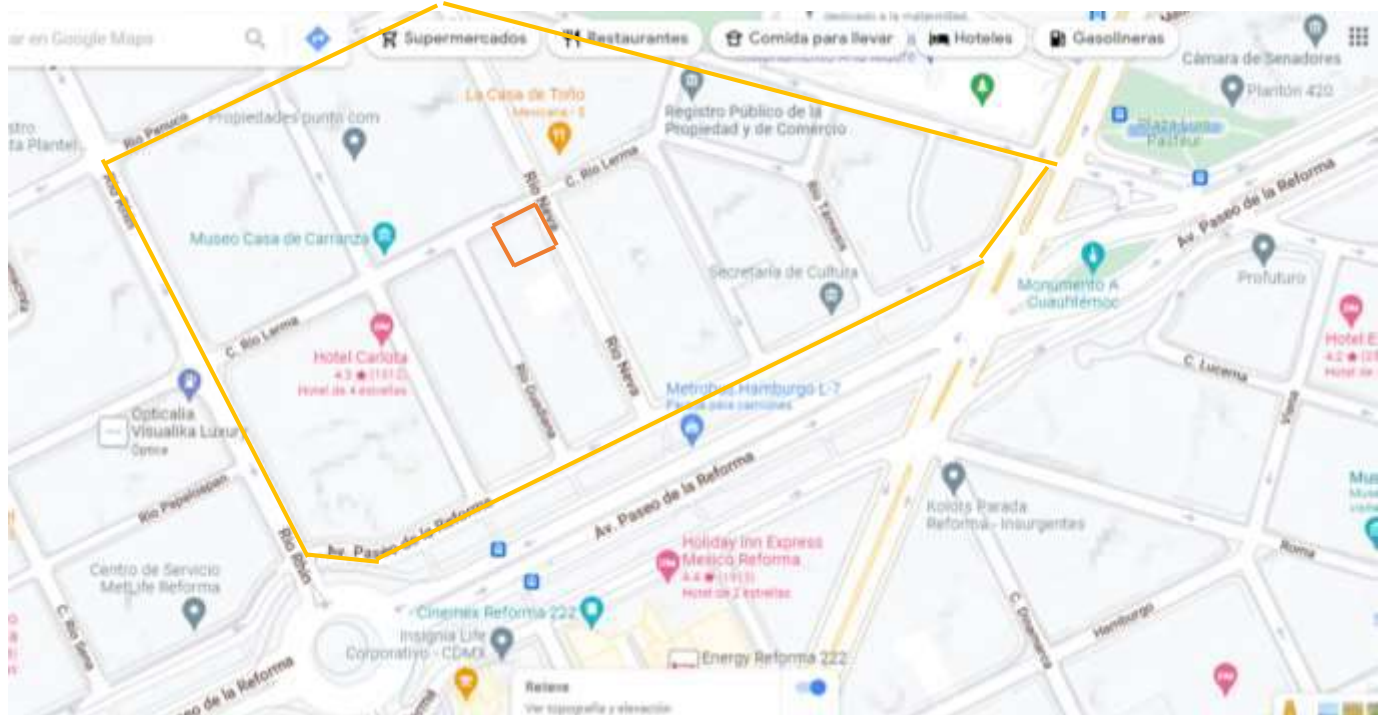





## CONTEXTO URBANO

**Perfil urbano existente:** Bocetar el contorno de las alturas relevantes correspondientes a las edificaciones colindantes, frontales o próximas al predio



**Volumetría urbana existente:** Bocetar tridimensionalmente los atributos relevantes de las edificaciones colindantes, frontales o próximas al predio



# DETERMINANTES INTANGIBLES DEL CONTEXTO NATURAL

## D. INTANG. Beneficios

Se refiere a los aspectos sociales, patrimoniales o imaginarios propios de un entorno sin intervenciones antrópicas edilicias urbanas o rurales

- **Paisaje relevante:** Mapfre, secretaria de cultura, Monumento a Cuauhtémoc
- **Sensación primigenia:** Demasiado movimiento vehicular y peatonal
- **Olor predominante:** Del humo expedito por los autos
- **Beneficios sociales:** Múltiples centros deportivos y culturales
- **Beneficios para el predio:** Cerca del centro histórico y el ángel de la independencia
- **Beneficios históricos:** La mayor parte de la zona es histórica
- **Beneficios Imaginarios:**
- **Beneficios financieros:** La gran cantidad de comercios y empresas

## D. INTANG. Perjudiciales

Se refiere a los aspectos sociales, patrimoniales o imaginarios propios de un entorno sin intervenciones antrópicas edilicias urbanas o rurales

- **Riesgo del Usuario:** Posibilidades de robo
- **Riesgo del predio:** Que no se pueda hacer como esta planeado por alguna restricción de la zona

**Boceto D. INTANG. Natural:** Referir gráficamente el aspecto mas relevante

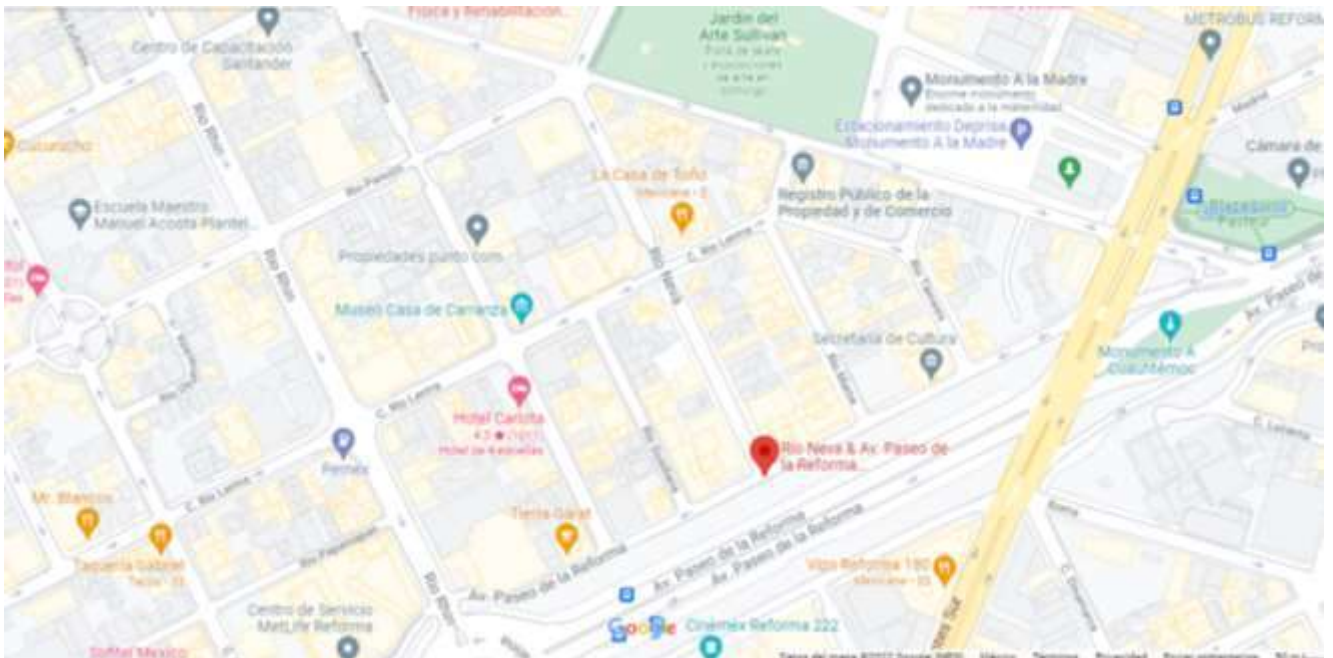

# DETERMINANTES INTANGIBLES DEL CONTEXTO ARTIFICIAL

## D.INTANG. Consecuencias directas

Se refiere a los aspectos sociales, patrimoniales o imaginarios. Propios de un entorno con intervenciones antrópicas edilicias urbanas o rurales

- **Forma de gobierno:** Ciudad de México está regido por el jefe de gobierno
- **Religiones** Mayormente católica en al menos un 82%
- **Asuntos culturales**
- **Asuntos históricos:** Ángel de la independencia construido en 1910
- **Festividades laicas:** conmemoración del día de la independencia, conmemoración de la revolución
- **Festividades regionales:** Carnaval de Tepotzotlán, Festival del café y el chocolate
- **Predominio deportivo:** CDMX Posee múltiples centros deportivos
- **Emigración:**
- **Predominio político:** Gobernando en el poder con mas años de experiencia se encuentra el PRI

## D.INTANG. Consecuencias indirectas

Se refiere a los aspectos sociales, patrimoniales o imaginarios. Propios de un entorno con intervenciones antrópicas edilicias urbanas o rurales

- **Inmigración:** Alrededor del año 2019 llegaron 1.060.707 a CDMX de los cuales 531.912 eran hombres
- **Emigración:** A 2020, de Ciudad de México salieron 43,329 personas para vivir en otro país, 39 de cada 100 se fueron a Estados Unidos de América
- **Promedio de escolaridad mínima:** En el Distrito Federal el grado promedio de escolaridad es de 10.5lo que significa poco más del 1er grado de preparatoria
- **Actividad laboral predominante:** La actividad económica de la capital se concentra alrededor del comercio, los servicios financieros y de seguros, el transporte y el turismo
- **Actividad comercial predominante:** servicios inmobiliarios, venta de artículos personales, venta de alimentos
- **Noticias recientes:**
- **Otro:**

**Boceto D. INTANG. Natural:** Referir gráficamente el aspecto más relevante



# DETERMINANTES FORMALES DE OPERATIVIDAD GEOMETRICA DEL COTEXTO

## D.FORM. Integradores

Se refiere a los aspectos formales y sus condiciones que predominan en el entorno rural o urbano

- **Simetría:** Si en el parque sobre la av. principal
- **Unidad:**
- **Equilibrio:** Entre la mayoría de los edificios colindantes
- **Ritmo:**
- **Armonía:** Entre las fachadas de los edificios
- **Repetición:** La mayoría de los edificios tienen el mismo patrón
- **Estatismo:**
- **Relieve:**
- **Textura:** En los materiales constructivos
- **Gradación**
- **Adición**

## D.FORM. Desintegradores

Se refiere a los aspectos formales y sus condiciones que predominan en el entorno rural o urbano

- **Asimetría:** Entre la repartición de cada cuadra
- **Diversidad:** Entre la funcionalidad de los edificios
- **Desequilibrio:**
- **Arritmia:**
- **Sustracción:**
- **Movimiento:**
- **Relieve:**

**Boceto a un punto de fuga:** interior o exterior a color y con definición de textura individual

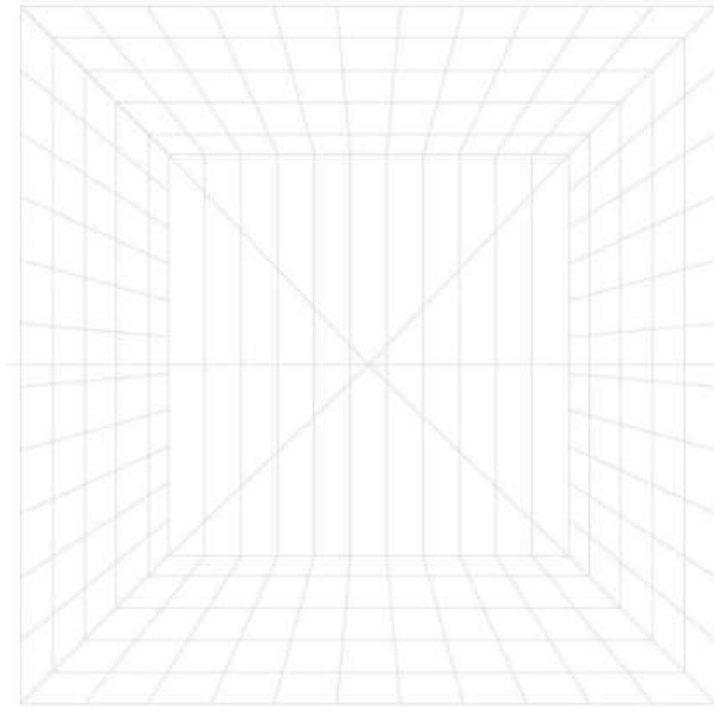

**Boceto a dos puntos de fuga:** interior o exterior a color y con definición de textura individual

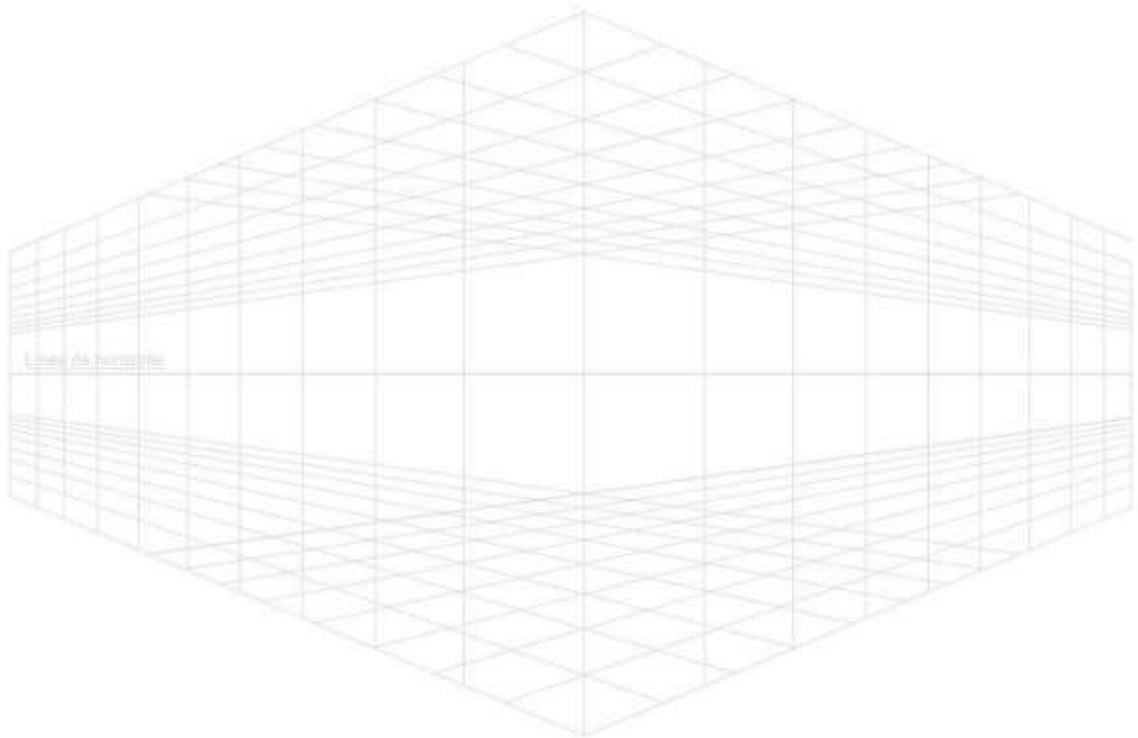





**MODELADORES EVENTUALES**  
**ATRIBUTOS FORMALES DEL CONTINENTE**  
**ARQUITECTONICO**

**AFCA**

# ATRIBUTOS FINALES TANGIBLES

## A. FTANG, Normativos

Mencionar las leyes, reglamentos y normas de los artículos que contienen estos requerimientos y en su caso colocar las medidas y proporciones correspondientes

- **Largo:** 40 m
- **Ancho:** 20 m
- **Alto:** 3.5 a 4 m
- **Iluminación:** si, directa de lámparas dicroicas MR-16
- **Ventilación:** Si, Aire acondicionado en su mayoría
- **Temperatura:** Templado subhmedo con un promedio de 24<sup>o</sup>
- **Orientación:** Noroeste
- **Ubicación:**
- **Diseño universal:** Orden general con un amplitud para sillas de ruedas
- **Protección civil:** Señalizaciones correspondientes
- **INAH:**
- **IMBA:**
- **Energía Eléctrica:** Si, distribuida por la CFE
- **Suministro de agua potable:** Si
- **Alcantarillado:** Si
- **Otro:**

## A. FTANG, Usuales

Mencionar las necesidades funcionales del usuario, así como lo necesario para satisfacer los requerimientos

- **De construcción:** Espacio cerrado, con buena ventilación e iluminación
- **De imagen:** Decoración estética y acorde con los colores de la franquicia
- **De distribución:** Espacio suficiente para cada probador y para los pasillos

## A. FTANG, Operativos

Mencionar las leyes, reglamentos y normas de los artículos que contienen estos requerimientos y en su caso colocar las medidas y proporciones correspondientes

- **Actividades:** Espacio destinado para la venta de ropa y accesorios de la marca Chanel
- **Subactividades:**
- **Objetos**
- **Mobiliario:** Estanterías, Cajas, Mostradores, Maniqués

## A. FTANG, Biológicos

Mencionar las necesidades funcionales del usuario, así como lo necesario para satisfacer los requerimientos

- **Permanencia:** El tiempo que sea adecuado para los usuarios
- **Modo abastecimiento:** Por repartición cada mes
- **Modo de desecho:** Basura
- **Otro**





## ATRIBUTOS FINALES TANGIBLES

### AFTAN. SIMILARES

Registro de la particularidad relevante de edificios similares en los ámbitos internacional, nacional, municipal y local

- **Internacional:** CHANEL Dallas Texas 100 Highland Park Village, Dallas, TX 75205, Estados Unidos
- **Nacional:** CHANEL Polanco CDMX Av Moliere 222, Polanco, Palacio de Hierro, Miguel Hidalgo, 11570 Ciudad de México, CDMX
- **Municipal:** sin dato
- **Local:** sin dato
- **Otro:**

### AFTAN. FRANQUICITARIOS

Registro de particularidades relevantes de edificios similares en los ámbitos internacionales, nacionales, municipales y locales

- **Colores:** Neutros propios de la franquicia
- **Señalética:** De protección civil y de la franquicia
- **Mobiliario:** Todo lo relacionado a tiendas departamentales
- **Dimensiones:** 40m x 20m
- **Otro:**

### AFTAN. DE ORDEN

Para su aplicación se ofrecen dos propuestas

#### 1era propuesta **concretiva**

- **Retícula modular:** rectangular
- **Trazada proporcionalmente a partir de alguna de las dimensiones del predio:**

#### 2da propuesta **Abstractiva**

- Retícula áurica
- Trazada proporcionalmente a partir de la ubicación de un puntos o segmentos relativos a las dimensiones del predio
- Composición referida a la conceptualización de una idea o de una forma, dispuesta a partir del partido arquitectónico interrelacionado a escala comparado contra las dimensiones del predio en relación con la aplicación de los principios de abstracción del diseño

-Intelectual: se refiere a la forma resultante de un pensamiento o de la conjunción, títulos de obras o sentimientos

Formal: Se refiere a la forma resultante de otra forma primigenia original o detonante

## BOCETO DE VISTA INTERIOR O EXTERIOR A UN PUNTO DE FUGA

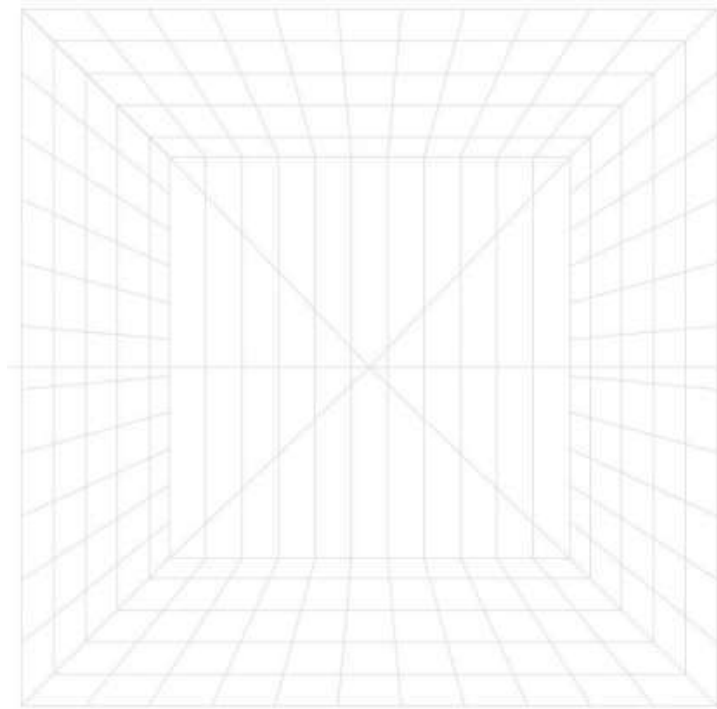

## BOCETO DE VISTA INTERIOR O EXTERIOR A DOS PUNTO DE FUGA

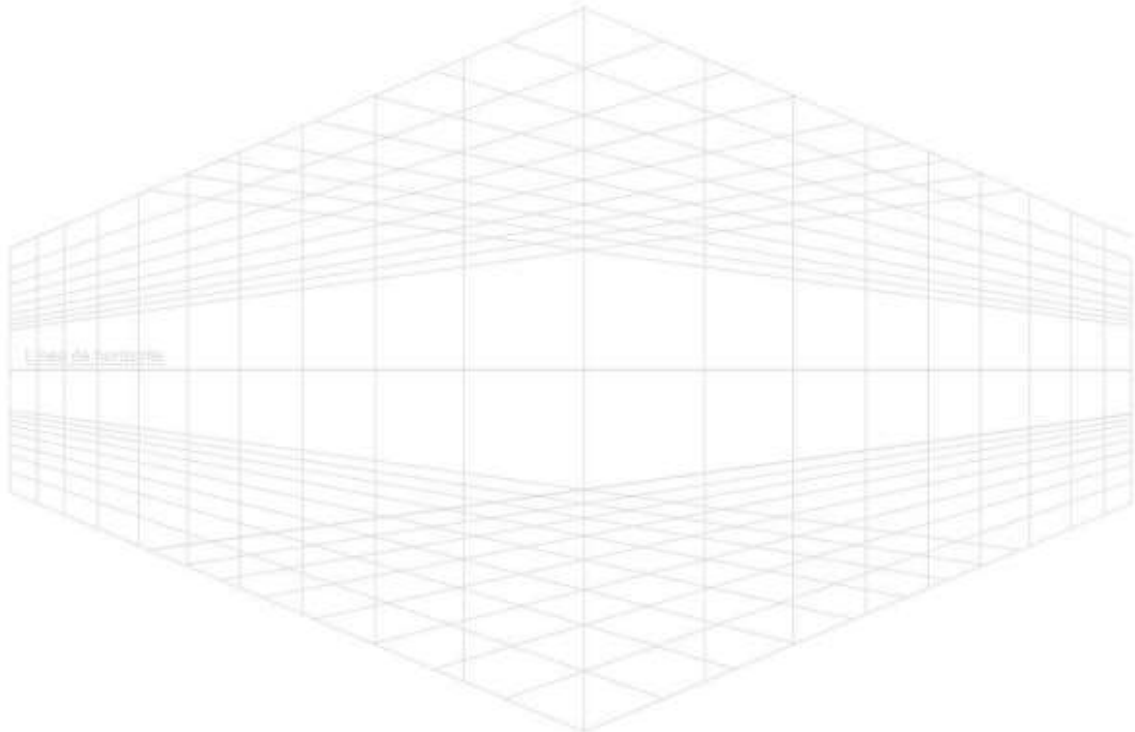

# ATRIBUTOS FINALES INTANGIBLES

## RTAN. PSICOLOGICOS

Sensaciones intangibles del espacio proporcionadas de la forma, signo, color y textura de sus plantas y alzados

- **Semiológicos:** Crear un espacio que sea atractivo y elegante visualmente para incitar a los usuarios a entrar y comprar
- **Semióticos:** inaugurar un espacio propio de Chanel sobre una avenida tan importante
- **Intención trascendental:** Brindar a los usuarios vistas agradables, ofrecerles una sensación de seguridad y que obedezca a las características de la franquicia
- **Otro:**

## RTAN. PSICOMETRICOS

Medidas y sensaciones intangibles en el espacio proporcionadas por la forma, signo, color y textura de sus plantas y alzados

- **Grande/pequeño:** Grande
- **Cómodo/incómodo:** muy cómodo
- **Aceptado/Rechazado:** Aceptado mientras cumpla con todos los requisitos y obedezca los reglamentos
- **Otro:**

## RTAN. PERCEPTUALES

Medidas y sensaciones intangibles en el espacio proporcionadas por la forma, signo, color y textura de sus plantas y alzados

- **Forma definitiva:** rectangular
- **Óptica:** escaparates, cajas y exhibidores
- **Distribución en el OA:** ubicado sobre la histórica av. Revolución
- **Relación directa con otros espacios:**
  - Zona de acceso
  - Zona de exhibición
  - Escaparates

	COLOR	TEXTURA	HAPTICA
PISO		Lisa	Elegante
MURO		Lisa	Cálido
TECHO		Liso	Luminoso

# LISTA DE ACABADOS, PROVEEDORES Y MATERIALES

## Piso

- **Nombre de acabado final:** Constanza Wild Cherry
- **Liga del proveedor en la red:** [https://shopix.mx/enventa-caja-piso-vinilico-en-duela-constanza-wild-cherry-5-02-m2\\_SPM908564193](https://shopix.mx/enventa-caja-piso-vinilico-en-duela-constanza-wild-cherry-5-02-m2_SPM908564193)
- **Especificaciones constructivas del acabado final:** Piso Vinílico en duela
- **Especificaciones constructivas del acabado intermedio:** Recubrimiento con mortero
- **Especificaciones constructivas del acabado inicial:** Firme de concreto

## Muro

- **Nombre de acabado final:** Pintura Vinil-acrilica
- **Liga del proveedor en la red:** <https://www.comex.com.mx/vinilicas/vinimex>
- **Especificaciones constructivas del acabado final:** Pintura vinil-acrilica premium color blanca
- **Especificaciones constructivas del acabado intermedio:** Aplicación de Estuco y sellador
- **Especificaciones constructivas del acabado inicial:** Muro de block concreto

## Techo

- **Nombre de acabado final:** Antaris
- **Liga del proveedor en la red:** [https://www.sodimac.com.mx/sodimac-mx/product/570060/plafon-61-x-61-cm-antaris/570060/?kid=goosho\\_458768&shop=googleShopping&gclid=CjwKCAiA9aKQBhBREiwAyGP5lQ4G1IbR-lhBy2ovgLwCqCdRWdGx32upwKUImL4CC8FawPPutIWrxoCmSMQAvD\\_BwE](https://www.sodimac.com.mx/sodimac-mx/product/570060/plafon-61-x-61-cm-antaris/570060/?kid=goosho_458768&shop=googleShopping&gclid=CjwKCAiA9aKQBhBREiwAyGP5lQ4G1IbR-lhBy2ovgLwCqCdRWdGx32upwKUImL4CC8FawPPutIWrxoCmSMQAvD_BwE)
- **Especificaciones constructivas del acabado final:** Plafón Antaris
- **Especificaciones constructivas del acabado intermedio:** Aplicación de Estuco blanco
- **Especificaciones constructivas del acabado inicial:** Losa de concreto



# SÍNTESIS

## ORIENTACION CARDINAL

Los espacios del C.A o O.A deberán colocarse en un plano cartesiano con respecto al norte e el eje de las coordenadas. Para determinar su mejor orientación en el sembrado del “partido arquitectónico interrelacionado a escala comparado con las dimensiones del predio”

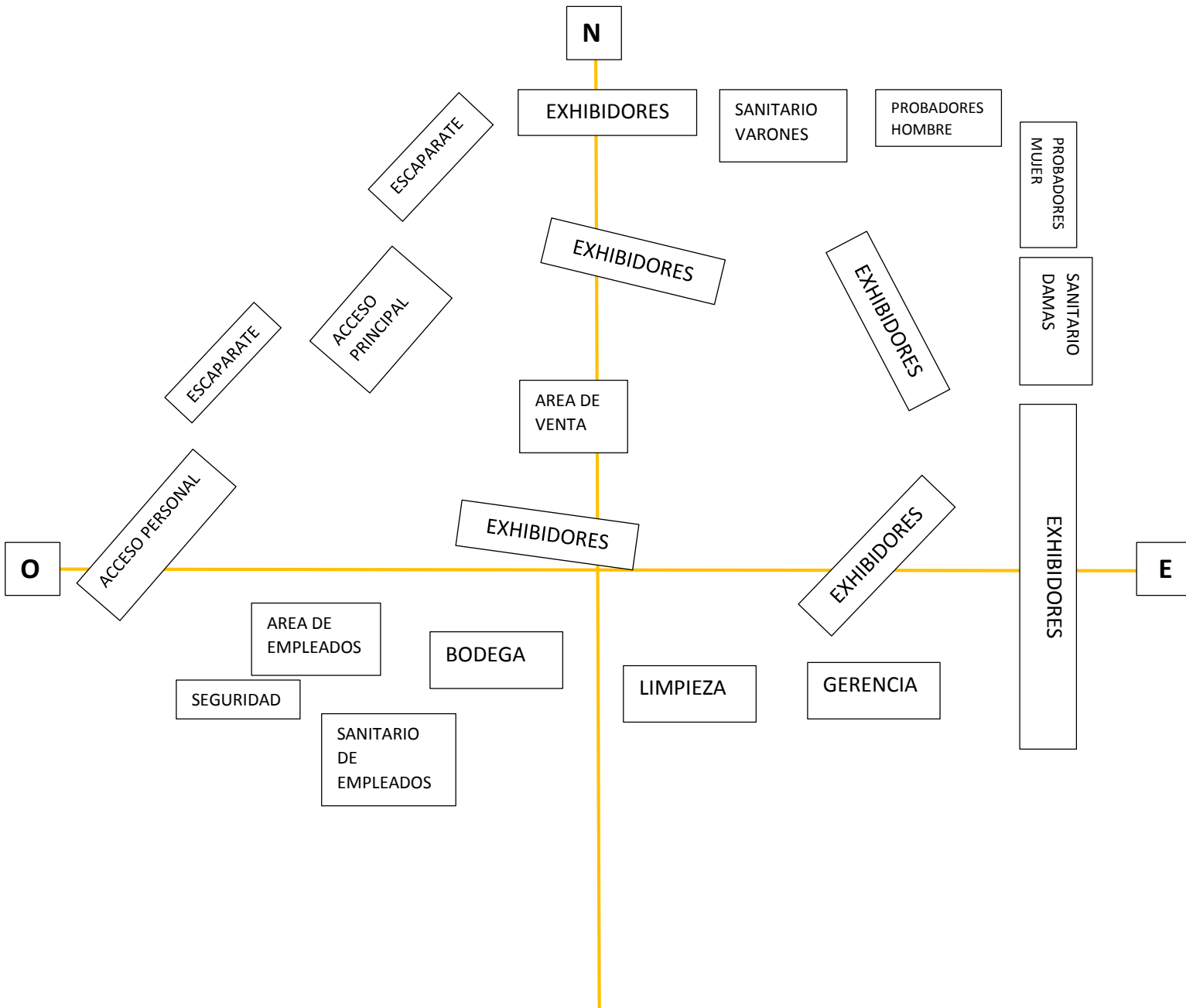

S

## DIAGRAMA DE INTERRELACION DE COMPONENTES

El presente instrumento le permite al diseñador determinar las interrelaciones espaciales según fueron requeridos por el sujeto o usuario del espacio. En caso de no encontrarse determinadas de este modo, la interrelación espacial se deberá establecer en consideración a la composición presentada por otros edificios similares

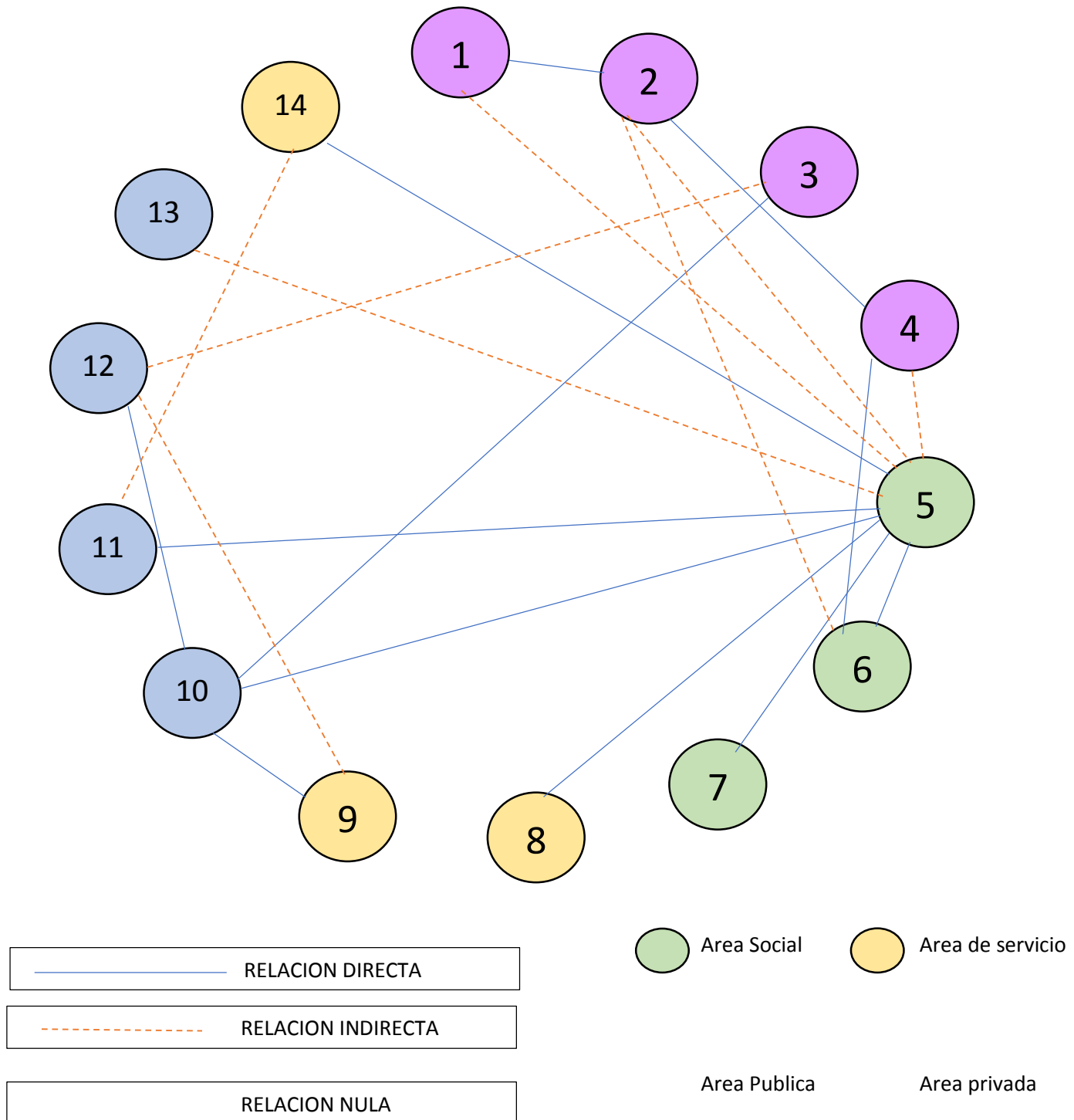



## ZONIFICACION JERARQUICA

La zonificación de la propuesta arquitectónica establece la composición espacial, se integra por medio de bloques dispuestos por la relación directa, indirecta o nula entre los espacios requeridos, según el diagrama de grafos. Cada bloque o zona se infiere a partir de las interrelaciones espaciales.

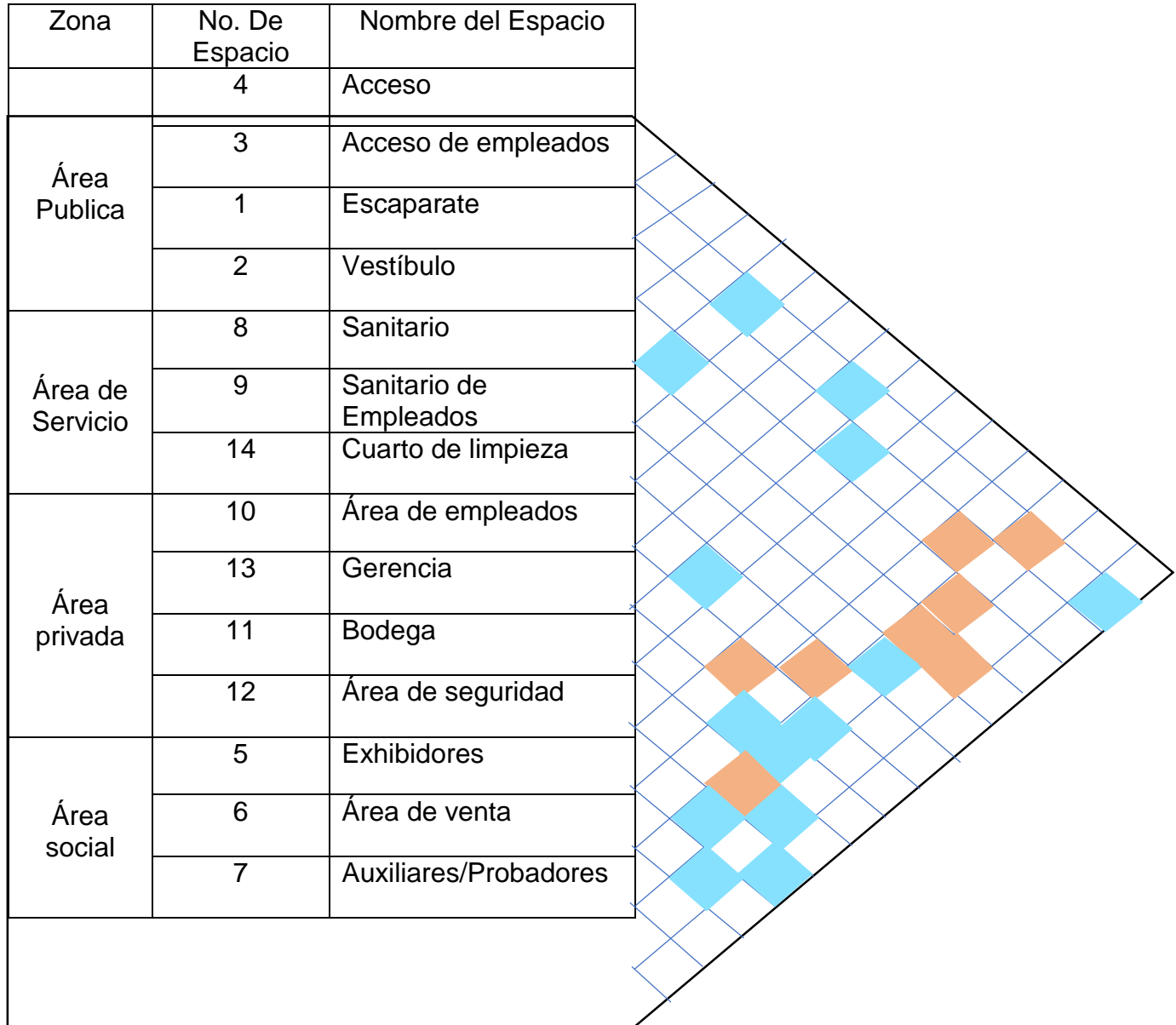

**Relación Directa**

**Relación Indirecta**

**Relación Nula**



## CUANTIFICACION DE SUPERFICIES

No. De la Zona	No. De espacio	Nombre del espacio	Superficie del espacio	Superficie de la zona
Area Publica	4	Acceso	3.00 m <sup>2</sup>	58.06 m <sup>2</sup>
	3	Acceso de empleados	2.00 m <sup>2</sup>	
	1	Escaparate	15.30 m <sup>2</sup> c/u	
	2	Vestíbulo	22.46 m <sup>2</sup>	
Area de Servicio	8	Sanitario	8.7 m <sup>2</sup> c/u	33.93 m <sup>2</sup>
	9	Sanitario empleados	3.42 m <sup>2</sup> c/u	
	14	Cuarto de limpieza	9.69 m <sup>2</sup>	
Area Privada	10	Área de empleados	26.30m <sup>2</sup>	116.84 m <sup>2</sup>
	13	Gerencia	14.55 m <sup>2</sup>	
	11	Bodega	62.92 m <sup>2</sup>	
	12	Área de seguridad	13.07 m <sup>2</sup>	
Area social	5	Exhibidores	80.00 m <sup>2</sup>	139 m <sup>2</sup>
	6	Área de ventas	29.00 m <sup>2</sup>	
	7	Probadores	30.00 m <sup>2</sup>	
			Superficie Total: 347.83	

## COMPARATIVA ENTRE SUPERFICIES

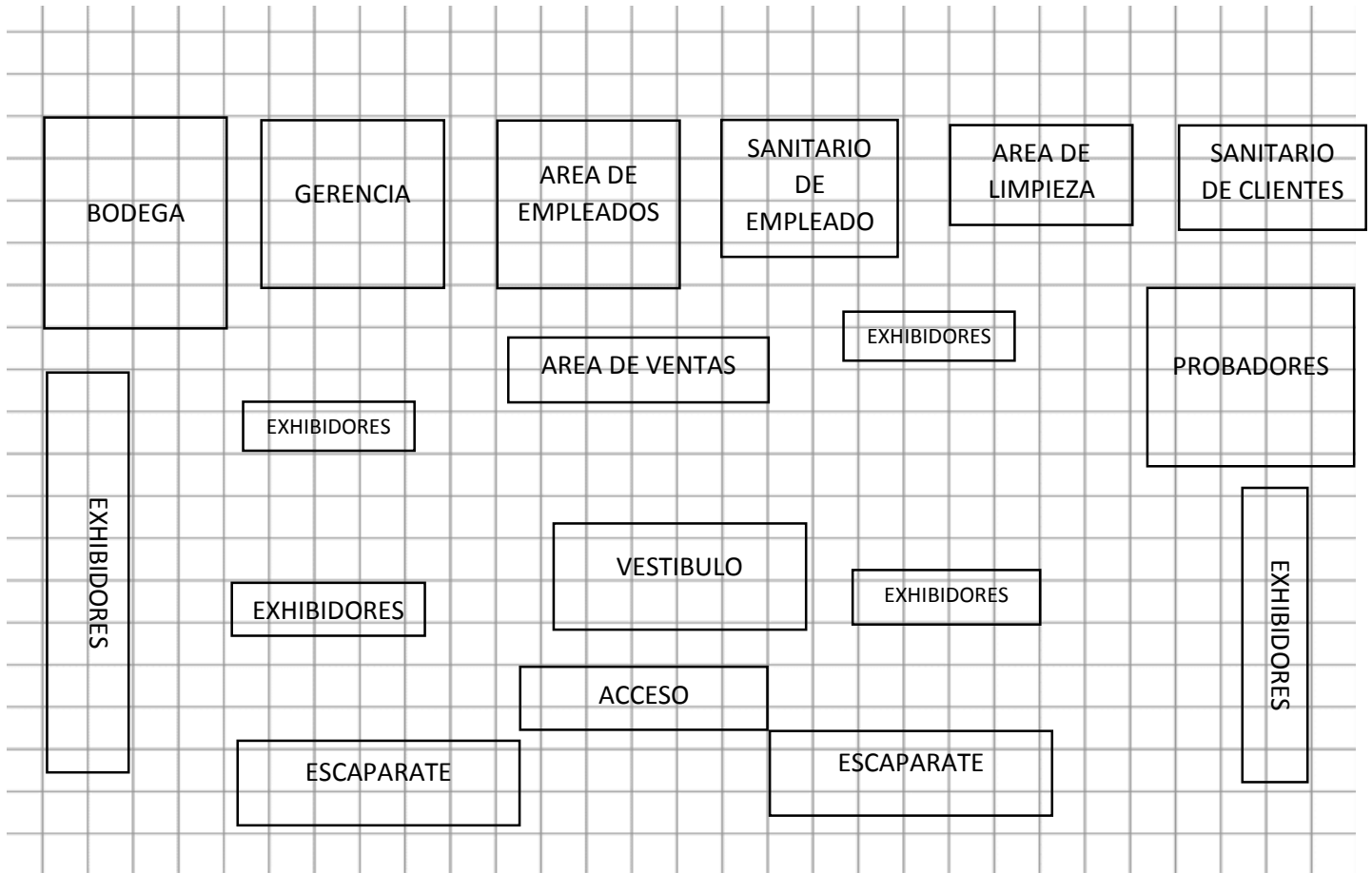



## **PRESUPUESTO**

Ciudad de México, 25 de mayo del 2022

Continente Elizalde Domínguez

Propietario del proyecto Boutique "MIYUYOMMI"

**PRESENTE.**

Asunto: Cotización del proyecto ejecutivo para una  
Boutique de ropa de diseñador "MIYUYOMI"

De antemano tengo a bien agradecer el favor de su preferencia. Al mismo tiempo hago de su conocimiento el monto correspondiente al proyecto ejecutivo, calculado en su función de los metros cuadrados por intervenir con respecto al Arcángel del Colegio de Arquitectos de la Ciudad de México, A.C.

La superficie contemplada fue de cuadrados, considerando: los metros construidos dentro de todo el proyecto sin considerar estacionamiento ya que dentro del proyecto no hay estacionamiento.

## Costo del proyecto ejecutivo en relación a su contenido

Anteproyecto	\$ 117 533.04
Diseño Ejecutivo	\$ 205 682.82
Proyecto estructural	\$ 70 519.83
Proyecto eléctrico	\$ 58 766.52
Proyecto hidro-sanitario	\$ 47 013.22
Proyecto de gas	\$ 23 506.61
Total:	<u>\$ 587 665.21</u>

ATTE

Miyoko Yosahandy Ramos Aranda

**ARQUITECTO**

---

 Dirección: Cto del oasis Num 29, Fraccionamiento el Paraíso 42854 Tepeji del Río de Ocampo, Hgo.

Tepeji del Rio de Ocampo, Hgo. Móvil: 7731488385 mail: miyokoyosahandy19@gmail.com

Ciudad de México, 25 de mayo del 2022

Continente Elizalde Domínguez

Propietario del proyecto Boutique "MIYUYOMI"

**PRESENTE.**

Asunto: Cotización del proyecto ejecutivo para una  
Boutique de ropa de diseñador "MIYUYOMI"

De antemano tengo a bien agradecer el favor de su preferencia. Al mismo tiempo hago de su conocimiento el monto correspondiente al proyecto ejecutivo, calculado en su función de los metros cuadrados por intervenir con respecto al Arcángel del Colegio de Arquitectos de la Ciudad de México, A.C.

La superficie contemplada fue de cuadrados, considerando: los metros construidos dentro de todo el proyecto sin considerar estacionamiento ya que dentro del proyecto no hay estacionamiento.

Costo directo del proyecto: \$ 7 680 000.00

ATTE

Miyoko Yosahandy Ramos Aranda

---

**ARQUITECTO**

---

Dirección: Cto del oasis Num 29, Fraccionamiento el Paraíso 42854 Tepeji del Río de Ocampo, Hgo.

Tepeji del Rio de Ocampo, Hgo. Móvil: 7731488385 mail: miyokoyosahandy19@gmail.com









**DETONANTE GRAFICO**

## PREGUNTAS

<p>1. ¿Se poseen imágenes de edificaciones favoritas? Si de algunas franquicias japonesas que se pudieron encontrar.</p>	
<p>2. ¿Se tiene preferencia por algún color? Si, rojo y negro</p>	
<p>3. ¿Se tiene preferencia por alguna textura? Si, textura lisa</p>	
<p>4. ¿Se tiene preferencia por alguna época histórica? No</p>	
<p>5. ¿Se tiene preferencia por alguna fecha? No</p>	
<p>6. ¿Se tiene preferencia por algún número? No</p>	
<p>7. ¿Se tiene preferencia por algún signo? Si un emblema de elegancia japonesa.</p>	



<p>8. ¿Se tiene preferencia por alguna melodía? No</p>	
<p>9. ¿Se practica alguna religión? No</p>	
<p>10. ¿Se tiene preferencia por algunos materiales constructivos tradicionales? Si, cemento, madera, block, etc.</p>	
<p>11. ¿Se tiene preferencia por algunos materiales constructivos innovadores? Si, vidrio y acero</p>	
<p>12. ¿Se ejerce alguna actividad laboral? Si, ventas</p>	
<p>13. ¿Se tiene preferencia por algún tipo de línea? Si, línea recta</p>	
<p>14. ¿Se tiene preferencia por algún tipo de forma? Si, rectangular</p>	

15. ¿Se tiene preferencia por alguna forma geométrica? Si, el rectángulo	
16. ¿Se tiene preferencia por alguna característica del predio? Si, que se tengan 2 fachadas	
17. ¿Se tiene preferencia por algún sitio? Si, la ubicación y entorno del predio	

NUMERO DE PREGUNTAS A UTILIZAR: 10



**NEOREPENTINA**

**Hora de inicio: 8:00 pm**

**Hora de final: 11:00pm**

**Fecha: 12/05/22**

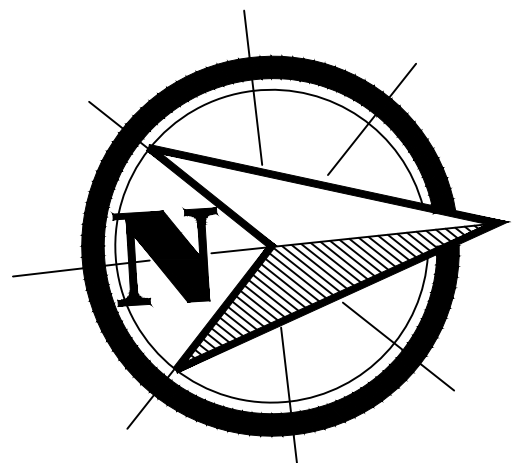
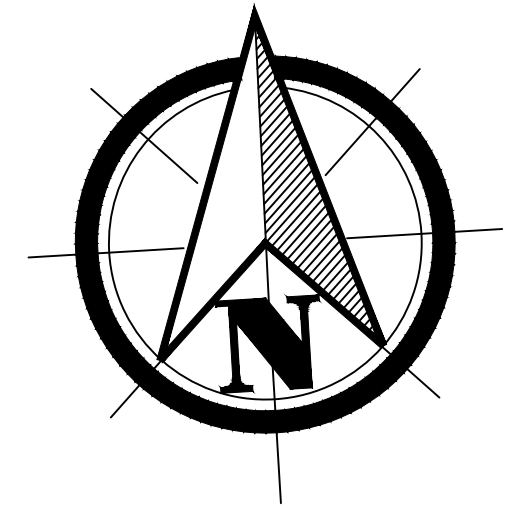

Norte del predio

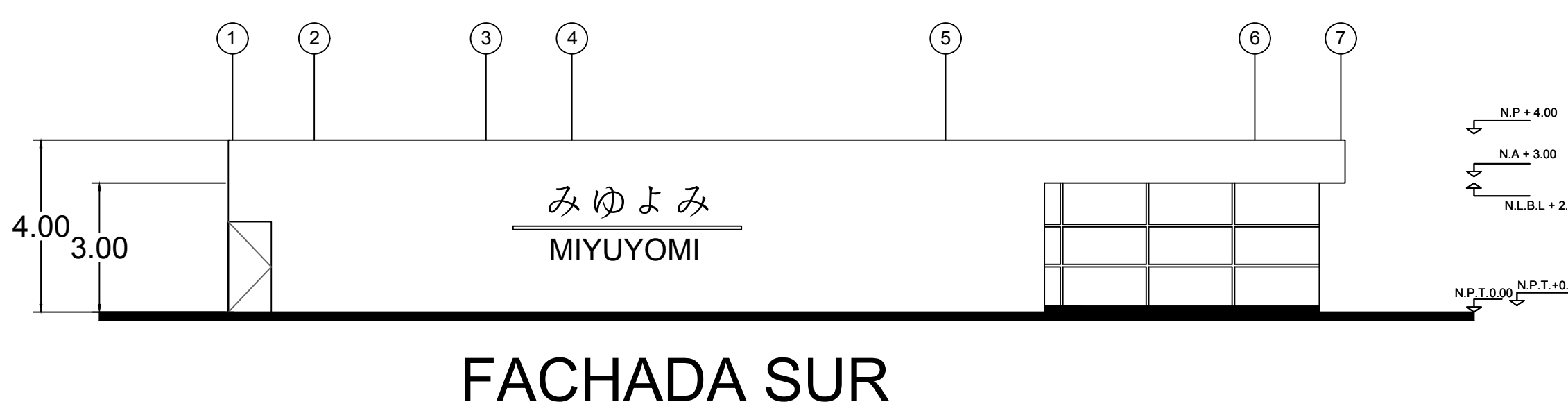
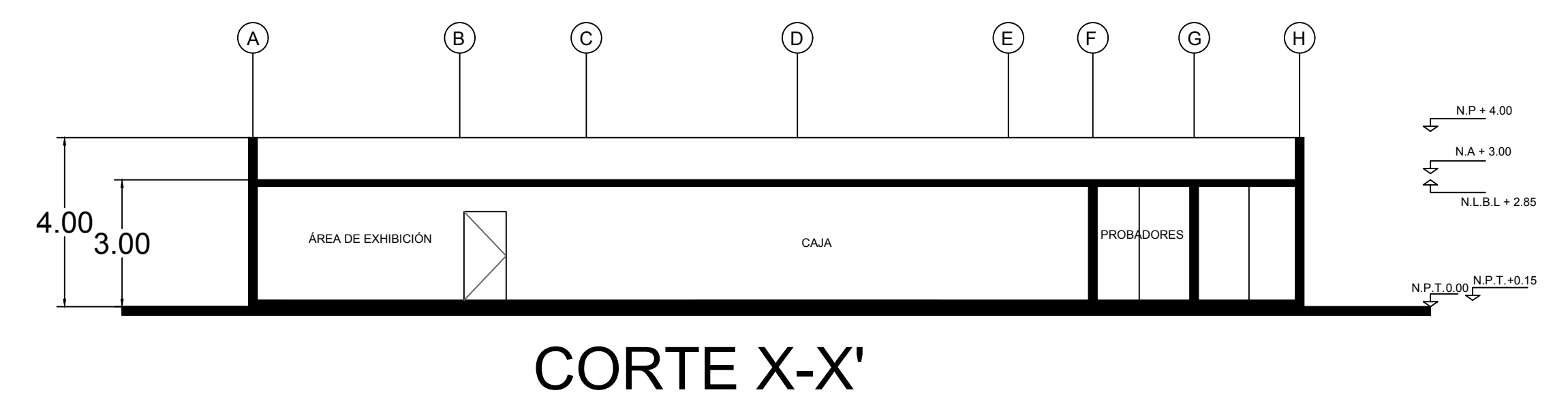
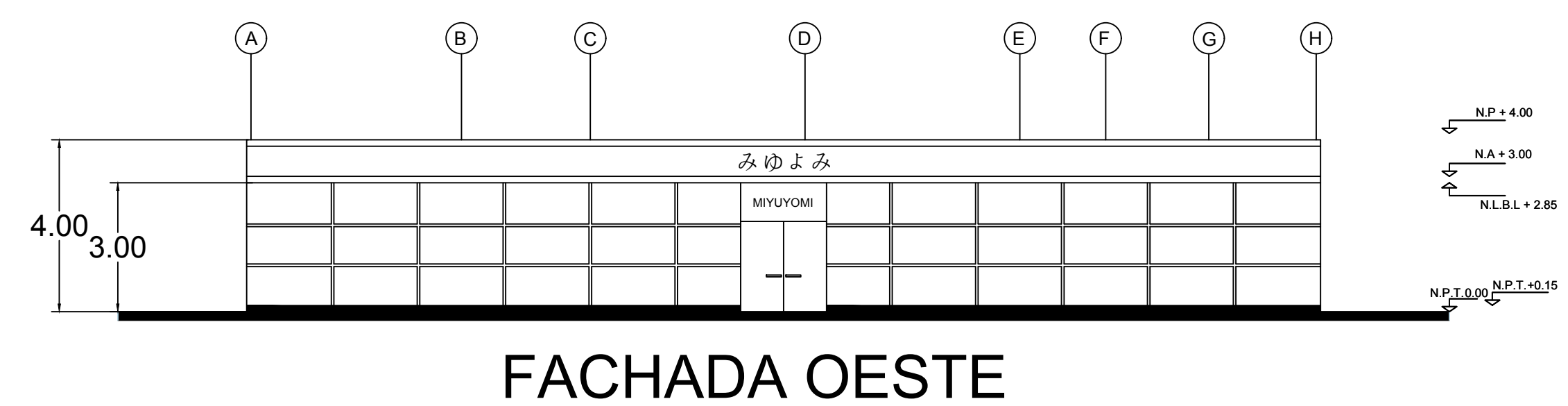
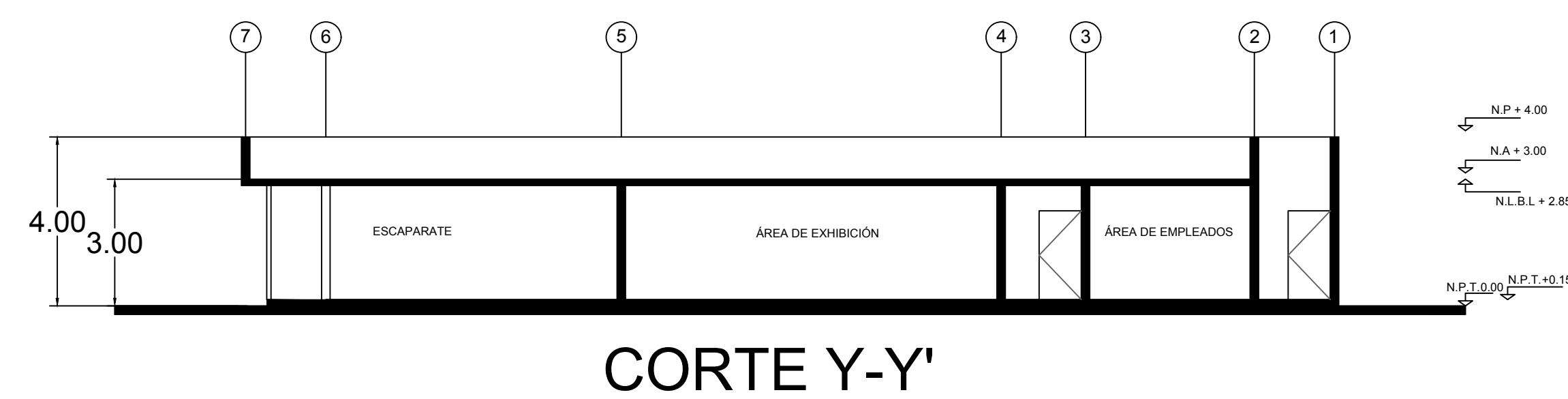
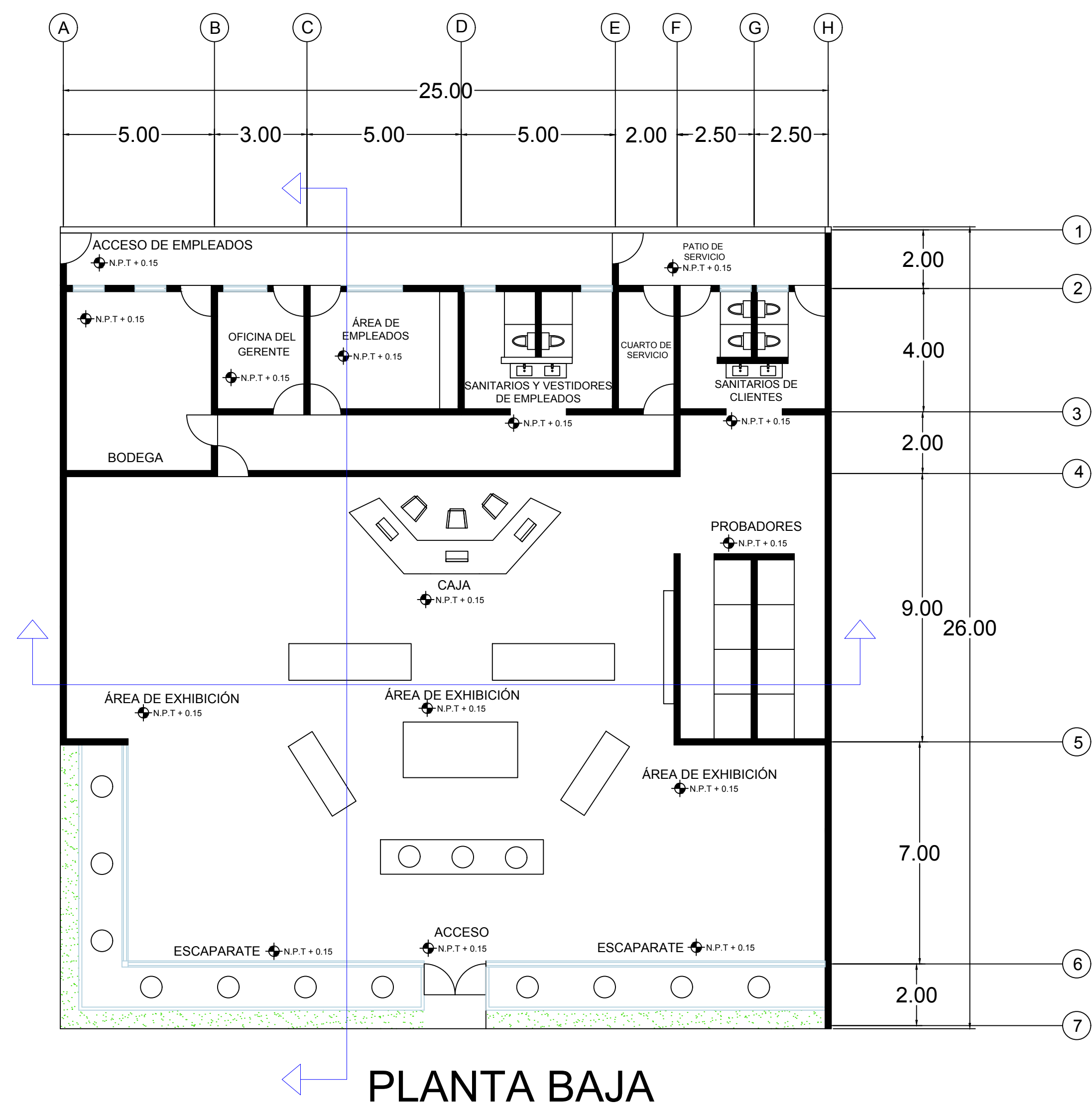

ALUMNA: RAMOS ARANDA MIYOKO YOSAHANDY

CUARTO SEMESTRE 4 GRUPO: 6

DISEÑO ARQUITECTÓNICO DE ACTIVIDADES INTER-PERSONALES

PROYECTO: BOUTIQUE DE ROPA DE DISEÑADOR "MIYUYOMI"

Profesor: Arq. Continente

Plano arquitectónico, fachadas y cortes

NEOREPENTINA

Cotas: Metros  
Escala : 1:100

Fecha: 25-05-2022



**PLANOS**

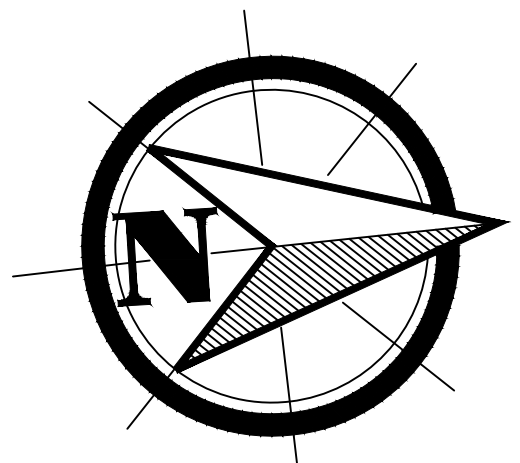
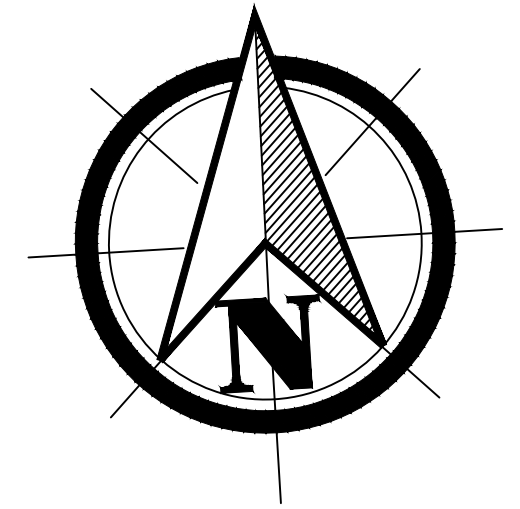

Norte del predio

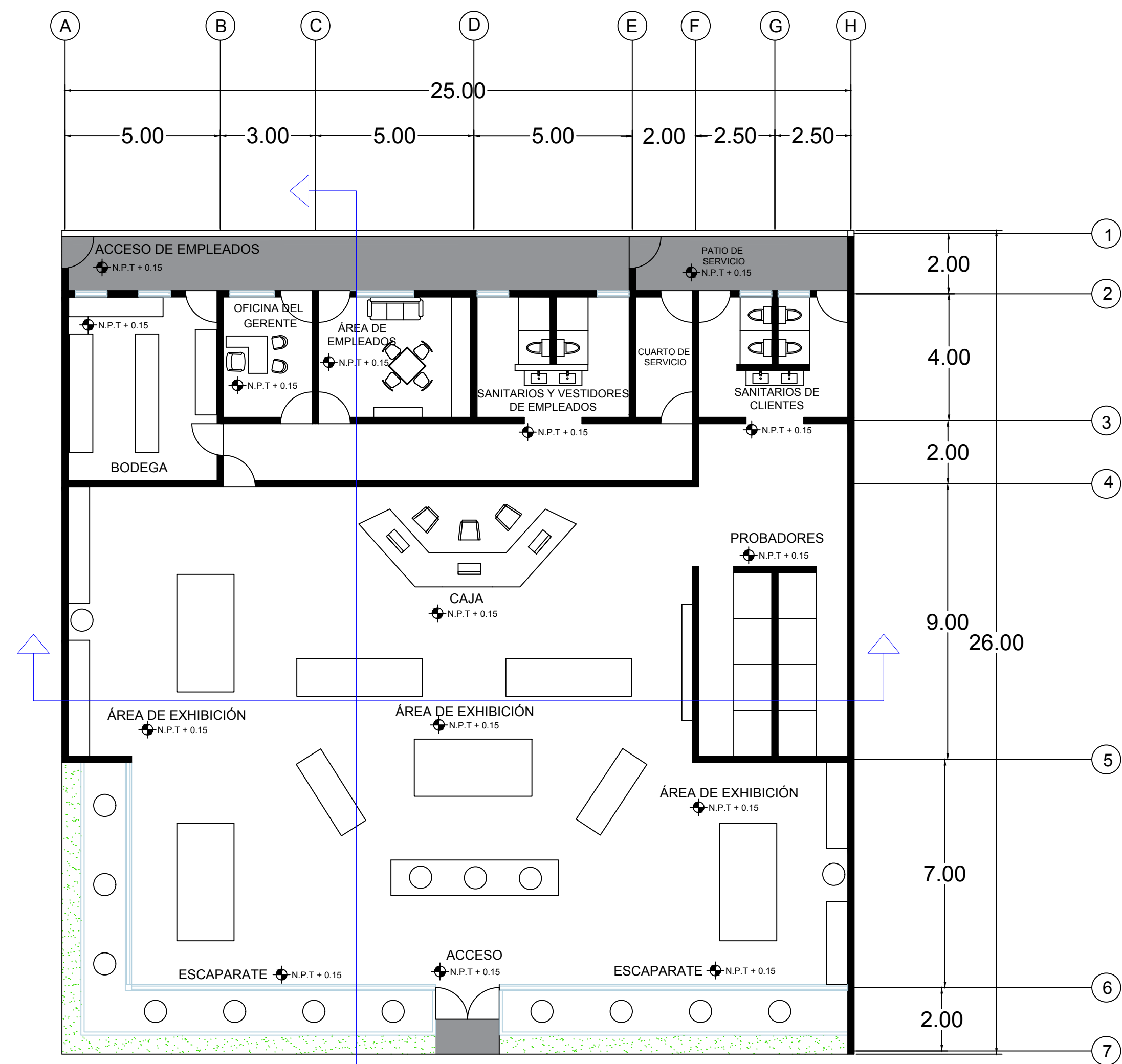

PLANTA BAJA

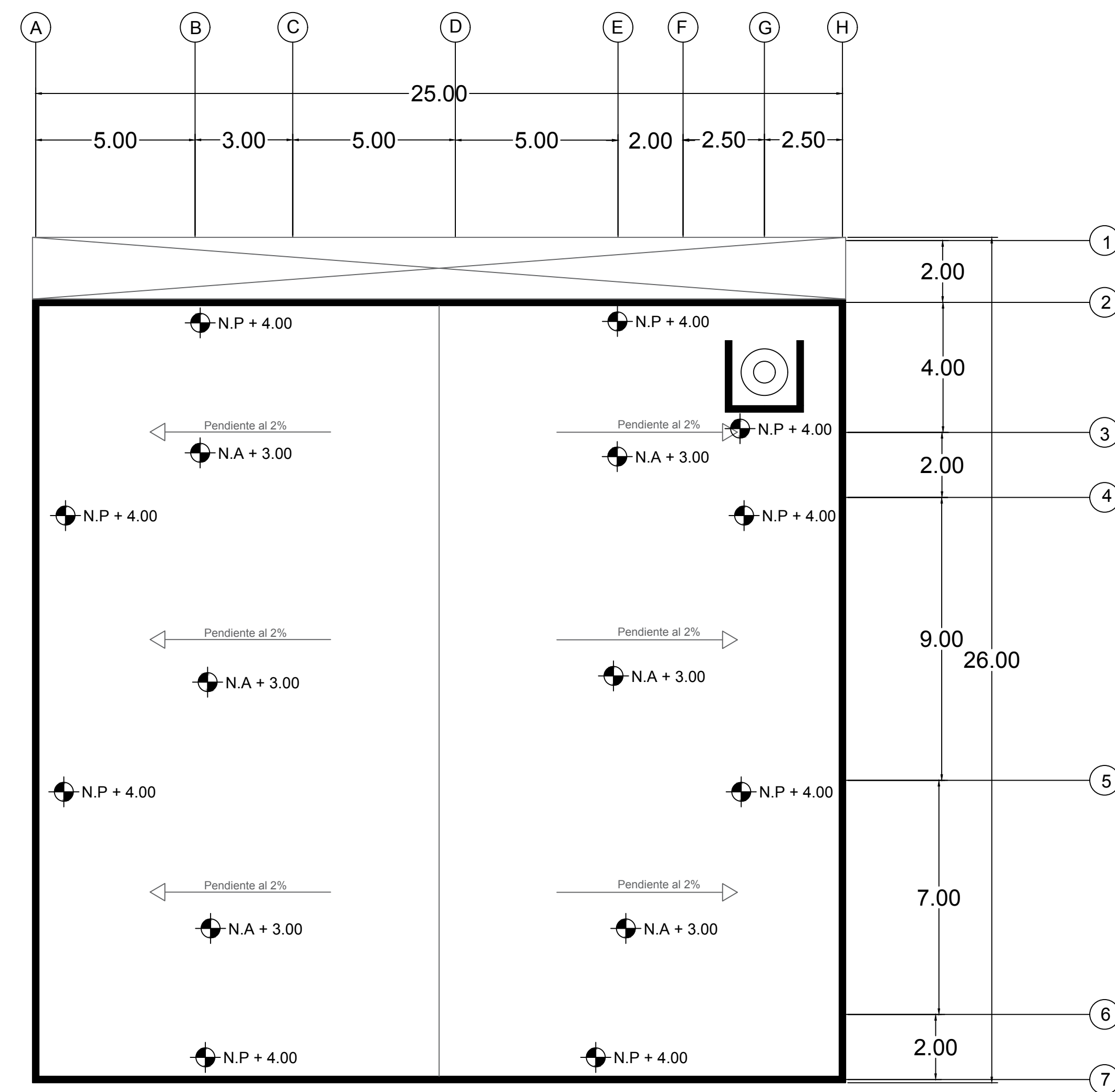

PLANTA DE AZOTEA

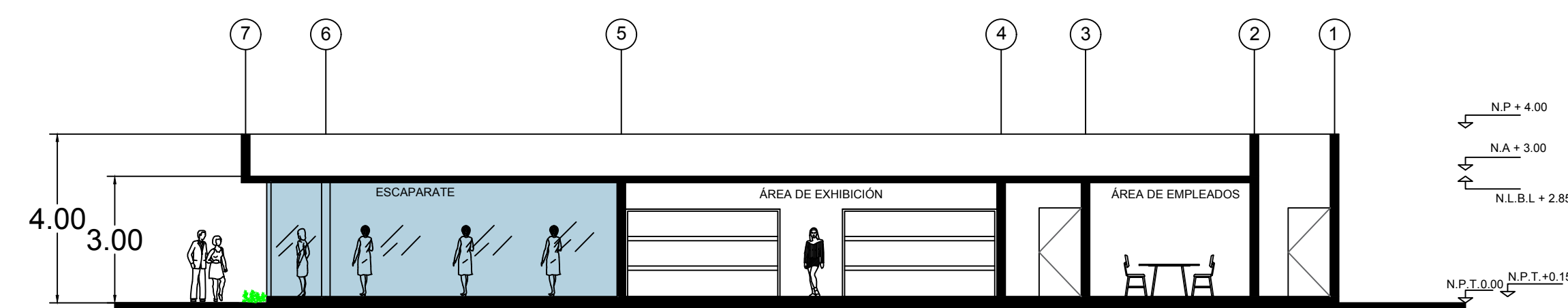

CORTE Y-Y'

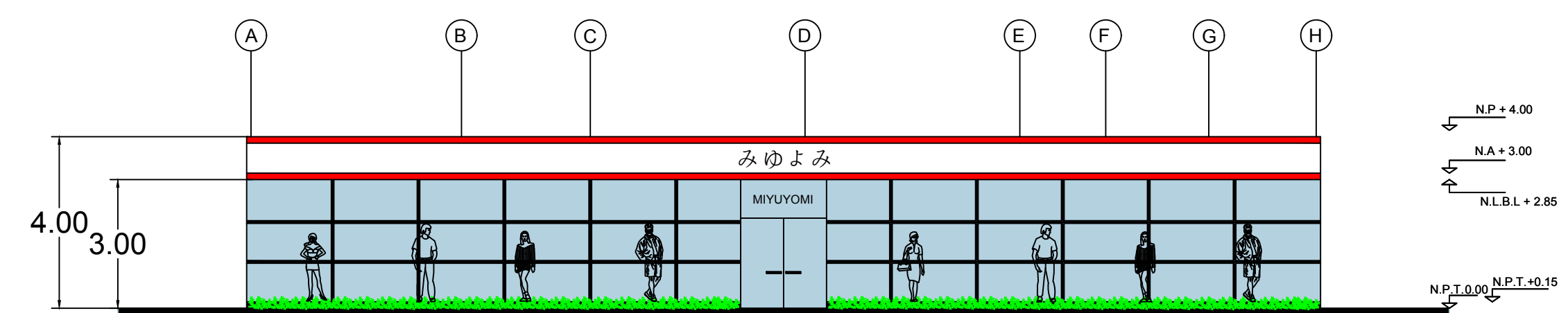

FACHADA OESTE

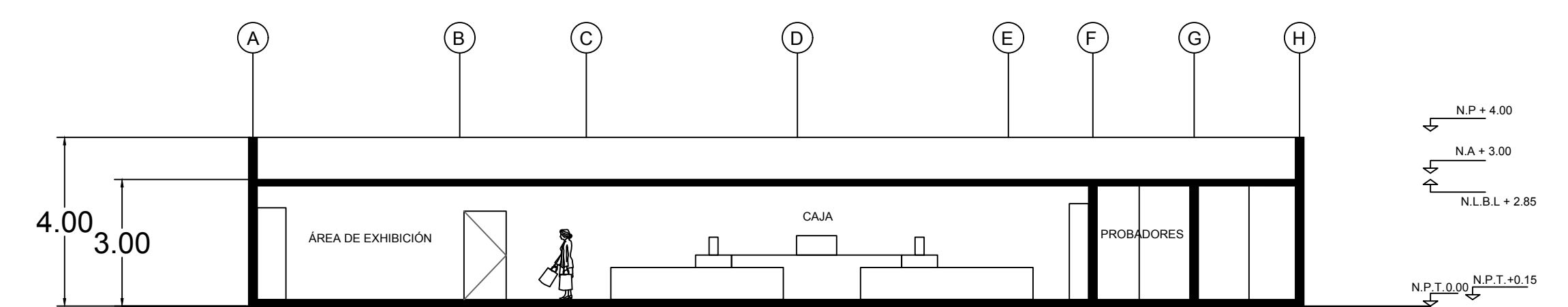

CORTE X-X'

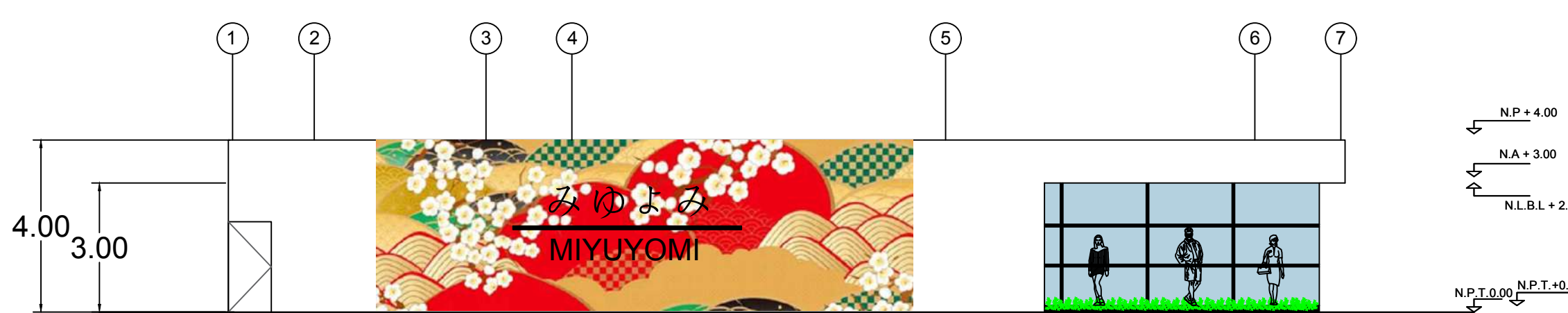

FACHADA SUR

ALUMNA: RAMOS ARANDA MIYOKO YOSAHANDY

CUARTO SEMESTRE 4 GRUPO: 6

DISEÑO ARQUITECTÓNICO DE ACTIVIDADES INTER-PERSONALES

PROYECTO: BOUTIQUE DE ROPA DE DISEÑADOR "MIYUYOMI"

Profesor: Arq. Continente

Plano arquitectónico, fachadas y cortes

ARQ-01

Cotas: Metros  
Escala : 1:100

Fecha: 25-05-2022



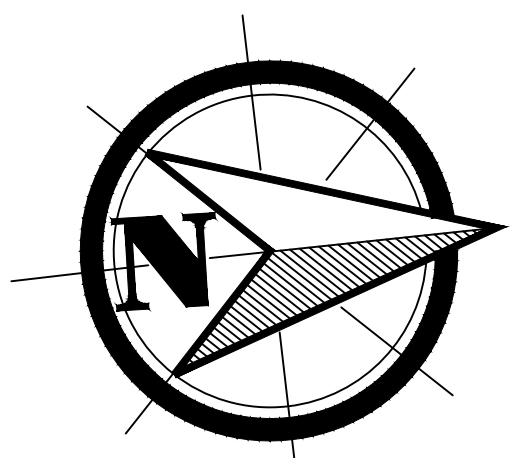
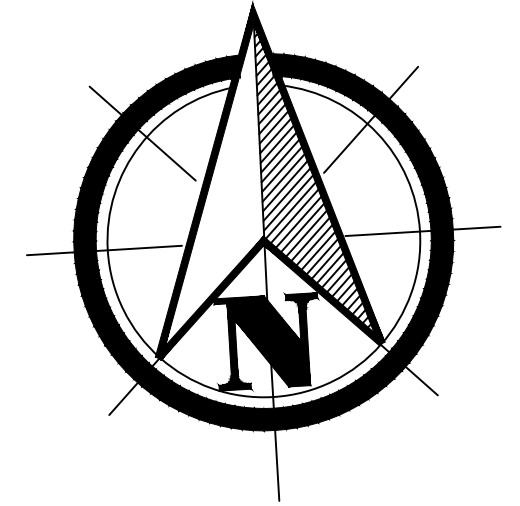

Norte del predio

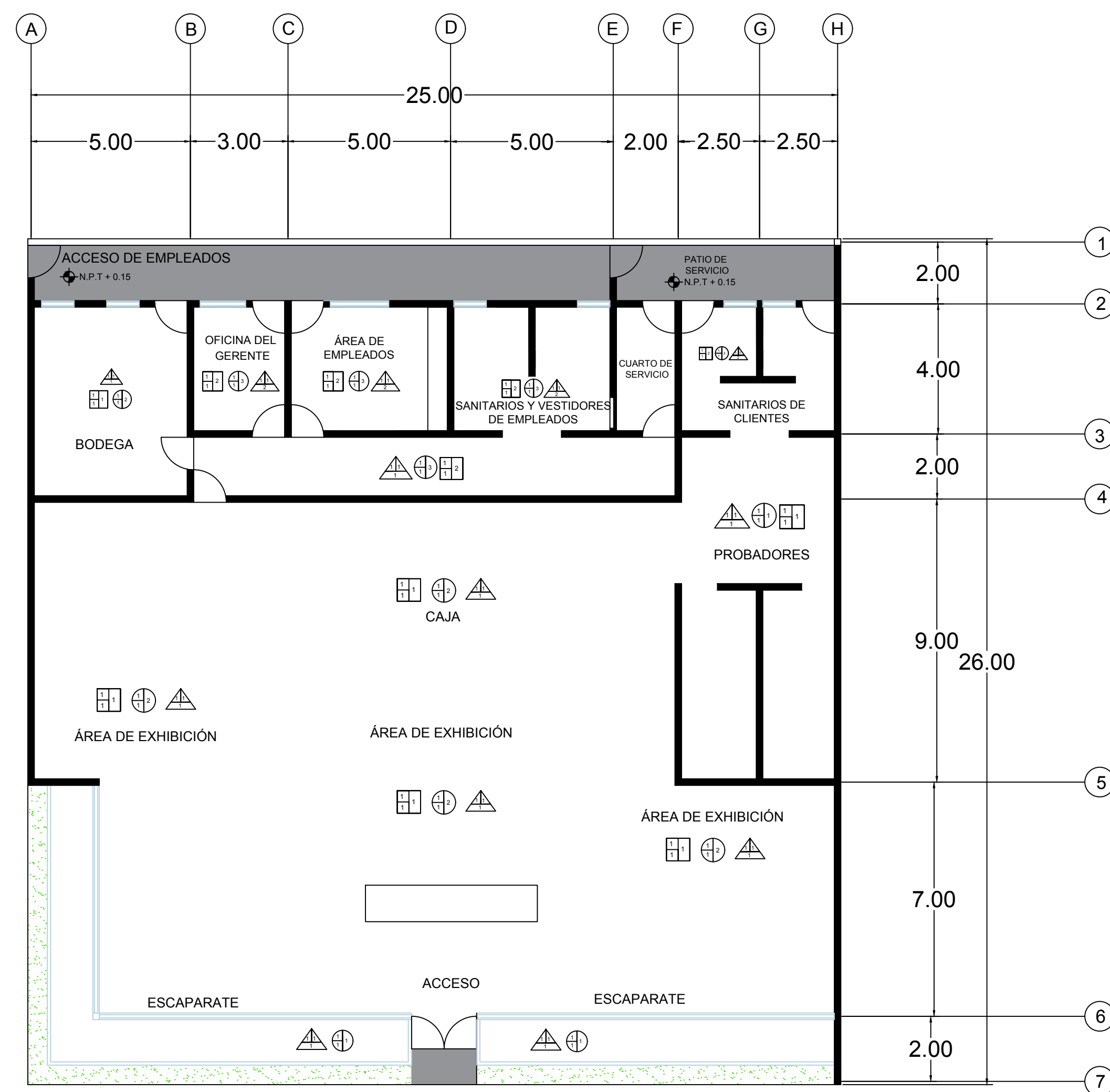

PLANTA BAJA

### ACABADOS EN MURO

#### A.- ACABADO INICIAL

- 1.- Muro de block de concreto de 40x20x15

#### B.- ACABADO INTERMEDIO

- 1.- Aplicacion de estuco y sellador

#### C.- ACABADO FINAL

- 1.- Pintura Vinil-acrilica premium color blanco numero 6022
- 2.- Muro ceramico color beige

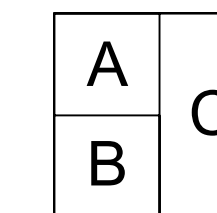

### ACABADOS EN PISOS

#### A.- ACABADO INICIAL

1. Firme de concreto F'c: 150 kg/cm2 con espesor de entre 8 a 10 cm

#### B.- ACABADO INTERMEDIO

- 1.- recubrimiento con mortero

#### C.- ACABADO FINAL

- 1.- Lamina marmut plus oak nature 10mm
- 2.- Piso vinilico en duela
- 3.- Piso veramico marmoleado almeja beige
- 4.- Nitropiso

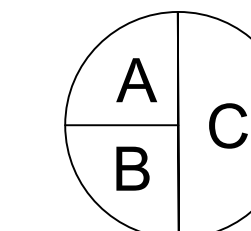

### ACABADOS EN TECHO

#### A.- ACABADO INICIAL

- 1.- Losa de concreto armado F'c=250 kg/Cm2

#### B.- ACABADO INTERMEDIO

- 1.- Aplanado de Yeso

#### C.- ACABADO FINAL

- 1.- Plafon Blanco
- 2.- Pintura Vinilica color blanco

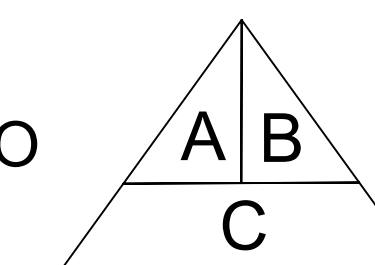

ALUMNA: RAMOS ARANDA MIYOKO YOSAHANDY

CUARTO SEMESTRE 4 GRUPO: 6

DISEÑO ARQUITECTÓNICO DE ACTIVIDADES INTER-PERSONALES

PROYECTO: BOUTIQUE DE ROPA DE DISEÑADOR "MIYUYOMI"

Profesor: Arq. Continente

Plano de acabados

ACA-01

Cotas: Metros  
Escala : 1:100

Fecha: 25-05-2022

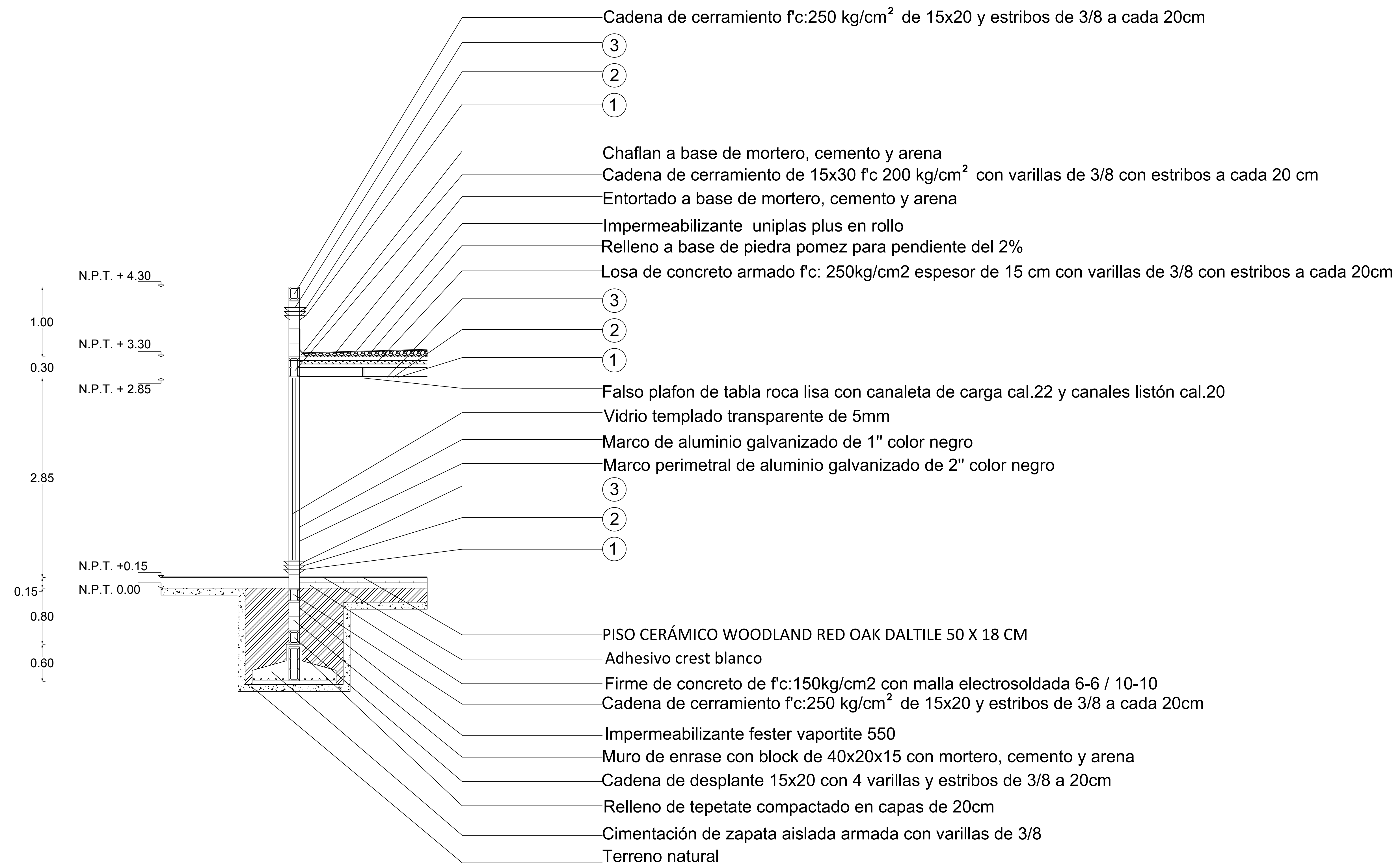
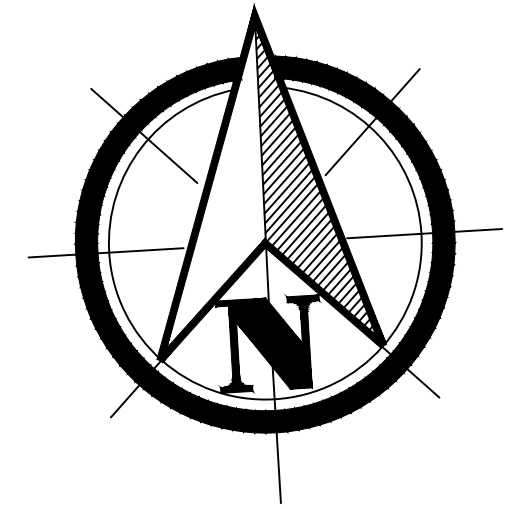

① Muro de block de concreto de 40x20x15

② Aplicacion de estuco y sellador

③ Pintura Vinil-acrilica premium color blanco numero 6022

ALUMNA: RAMOS ARANDA MIYOKO YOSAHANDY

CUARTO SEMESTRE 4 GRUPO: 6

DISEÑO ARQUITECTÓNICO DE ACTIVIDADES INTER-PERSONALES

PROYECTO: BOUTIQUE DE ROPA DE DISEÑADOR "MIYUYOMI"

Profesor: Arq. Continente

Plano de albañilería, corte por fachada

ALB-01

Cotas: Metros

Fecha: 25-05-2022



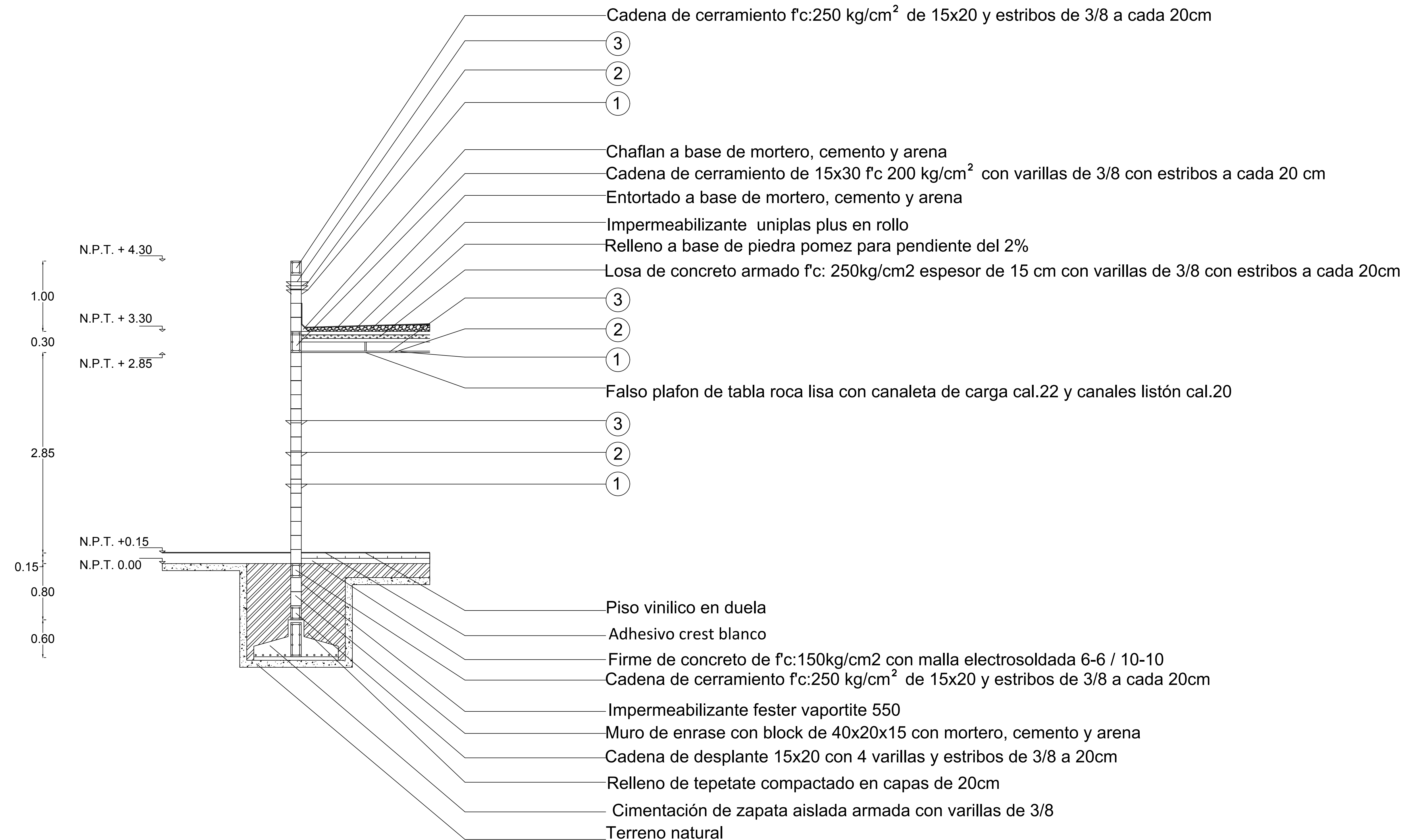
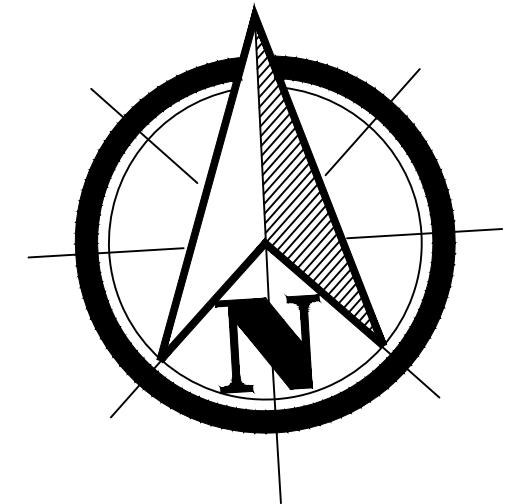

- ① Muro de block de concreto de 40x20x15
- ② Aplicación de estuco y sellador
- ③ Pintura Vinil-acrilica premium color blanco numero 6022

ALUMNA: RAMOS ARANDA MIYOKO YOSAHANDY

CUARTO SEMESTRE 4 GRUPO: 6

DISEÑO ARQUITECTÓNICO DE ACTIVIDADES INTER-PERSONALES

PROYECTO: BOUTIQUE DE ROPA DE DISEÑADOR "MIYUYOMI"

Profesor: Arq. Continente

Plano de albañilería, corte por fachada

ALB-02

Cotas: Metros

Fecha: 25-05-2022

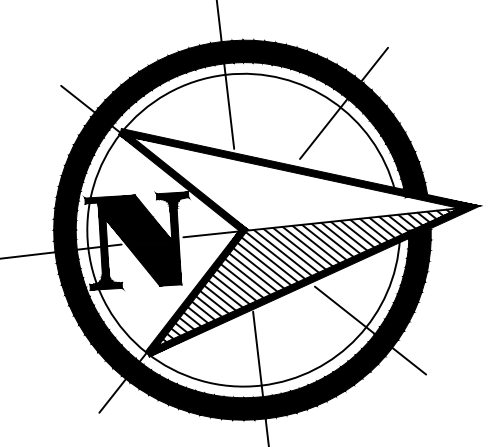
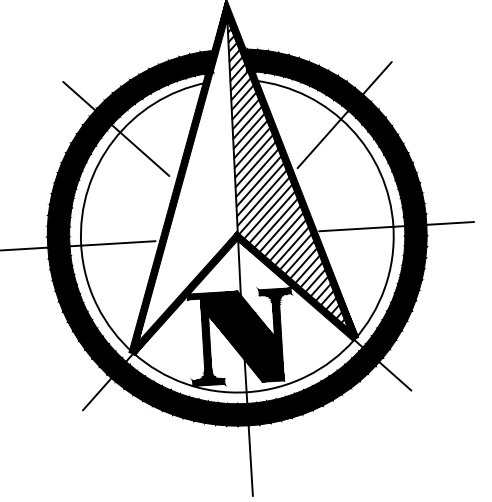

Norte del predio

ALUMNA: RAMOS ARANDA MIYOKO YOSAHANDY

CUARTO SEMESTRE 4 GRUPO: 6

DISEÑO ARQUITECTÓNICO DE ACTIVIDADES INTER-PERSONALES

PROYECTO: BOUTIQUE DE ROPA DE DISEÑADOR "MIYUYOMI"

Profesor: Arq. Continente

Planos estructurales

**EST-01**

Cotas: Metros  
Escala : 1:100

Fecha: 25-05-2022

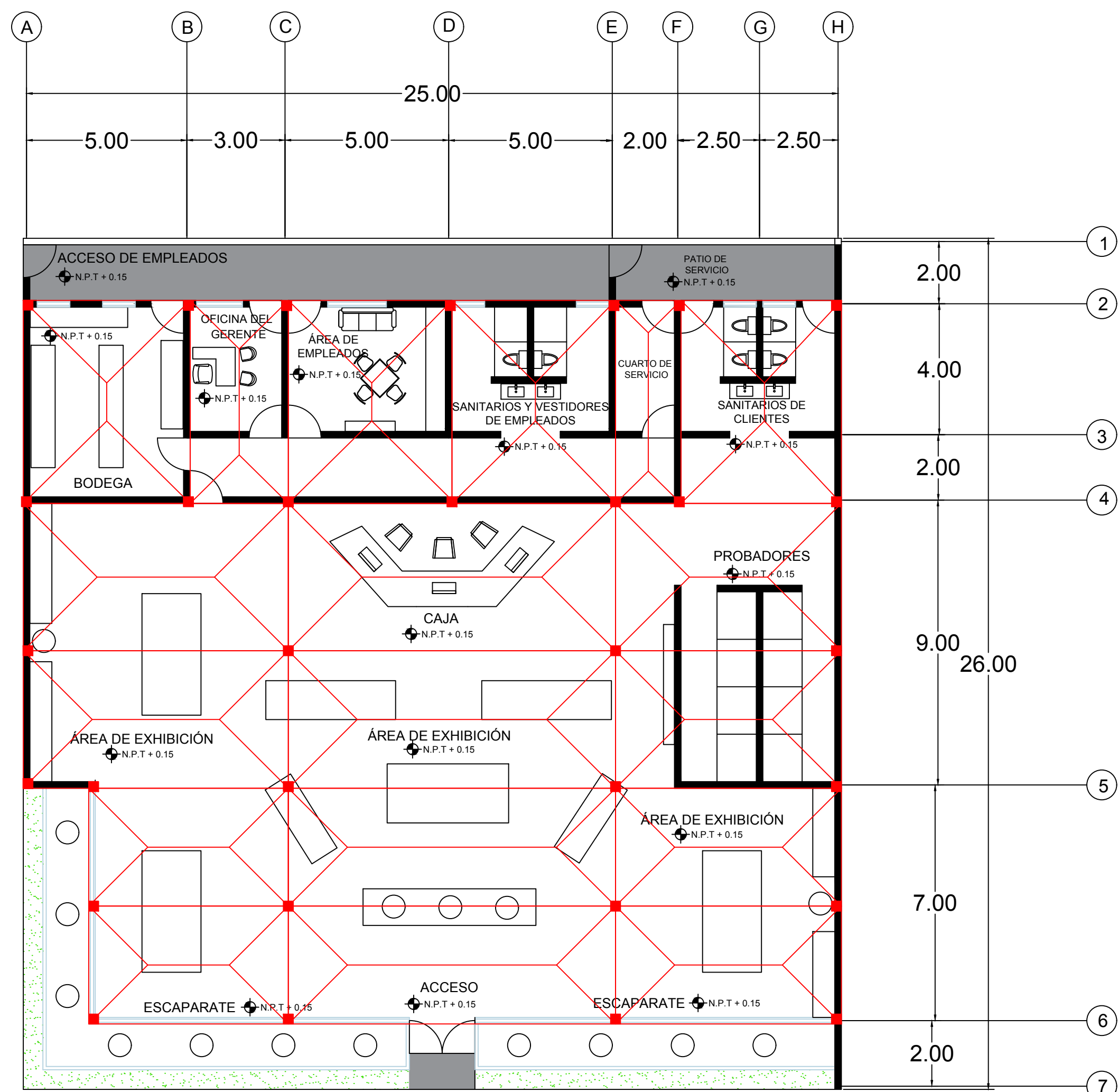

PLANTA BAJA

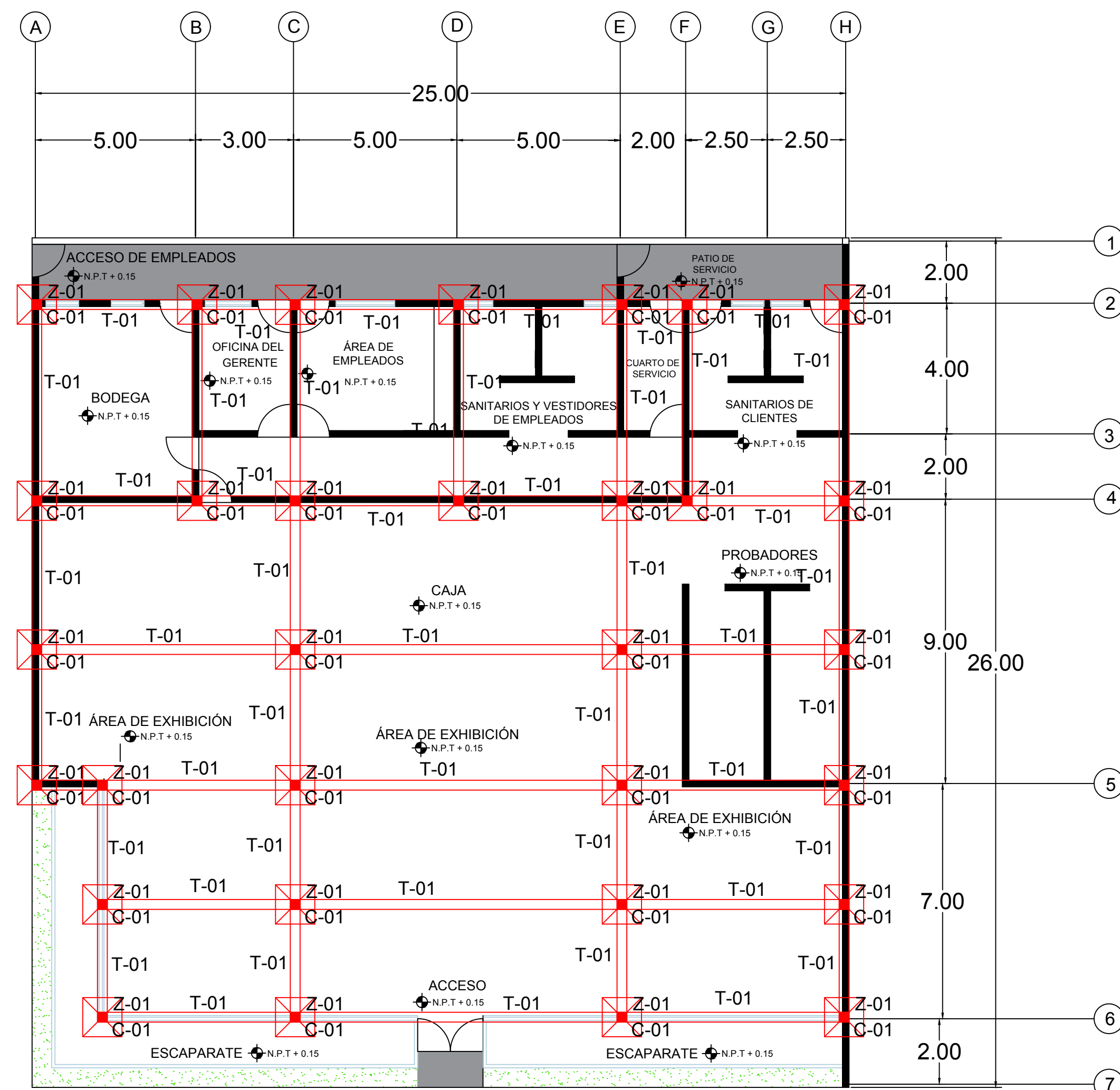

PLANTA DE AZOTEA

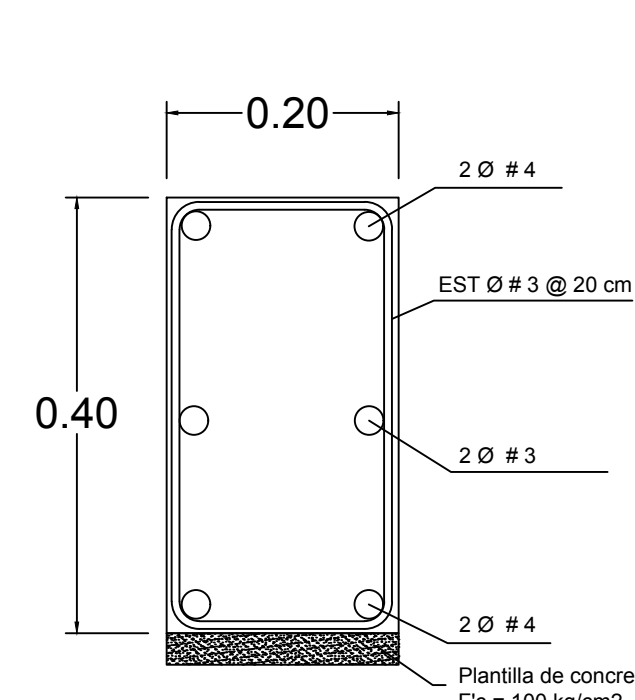

DETALLE DE TRABE DE LIGA (T-01)

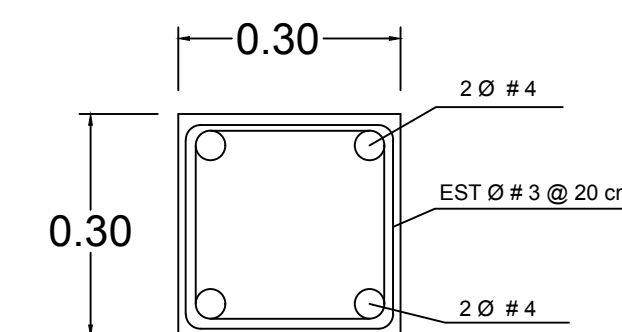

DETALLE DE COLUMNA (C-01)

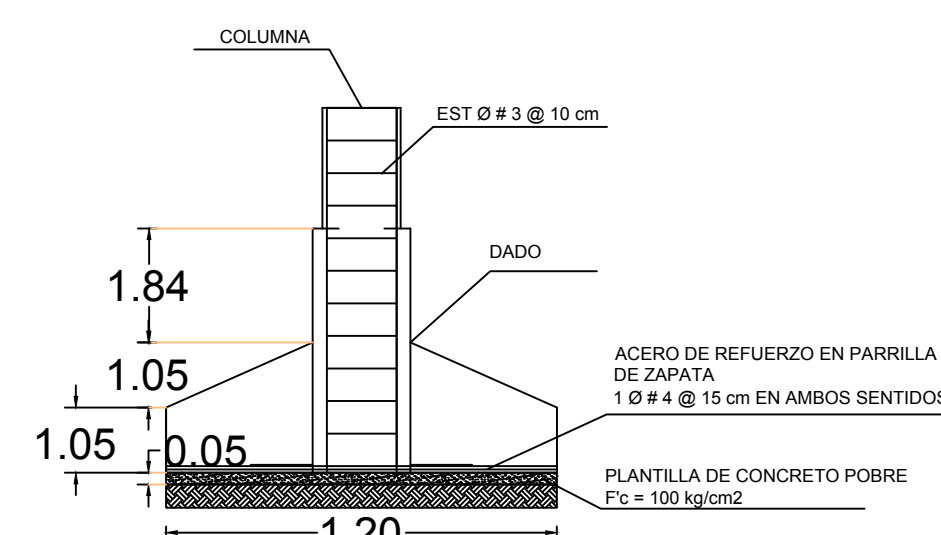
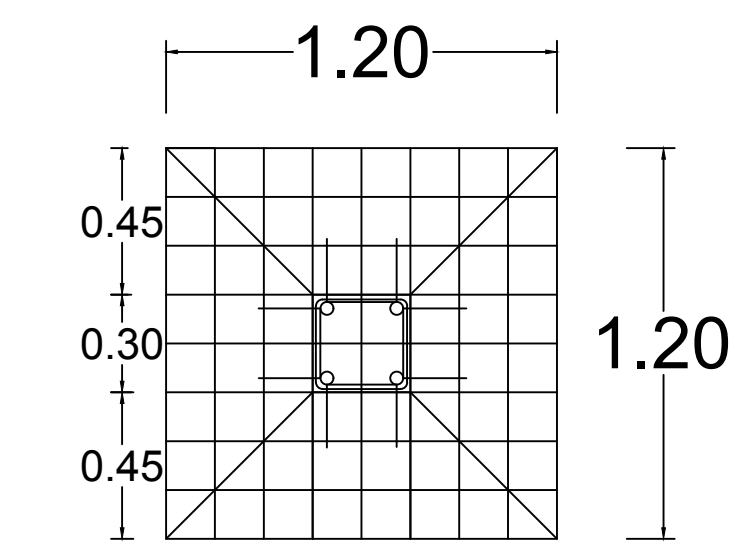

DETALLE DE ZAPATA AISLADA (Z-01)

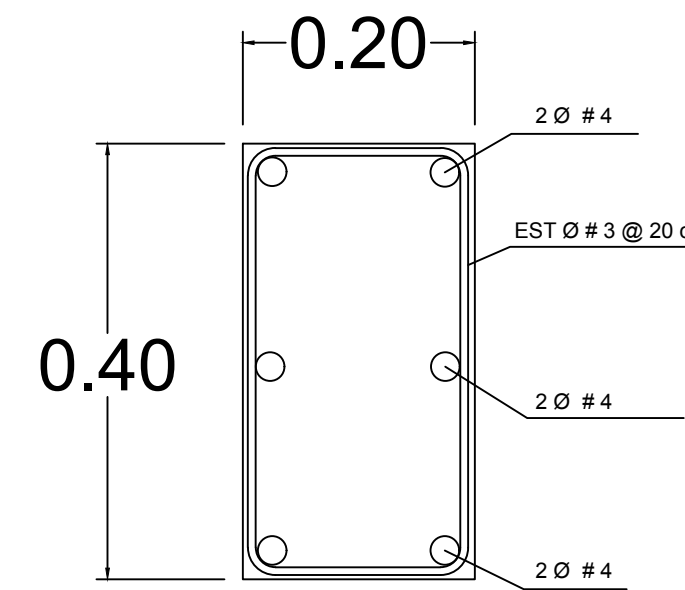

DETALLE DE TRABE DE SOPORTE (T-02)

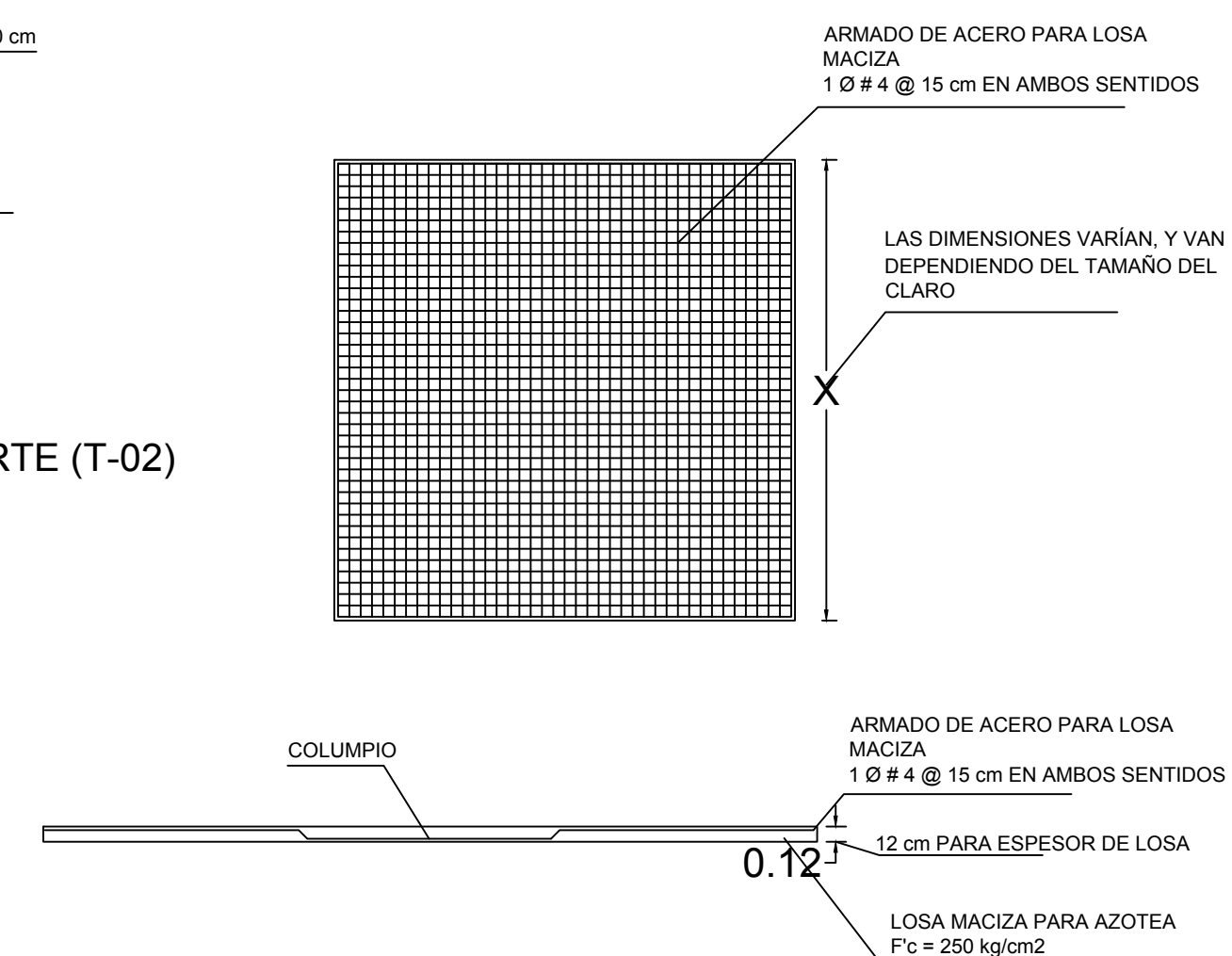

DETALLE DE LOSA MACIZA (LM-01)



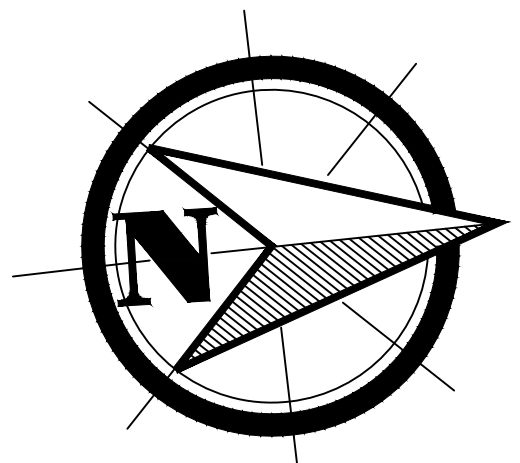
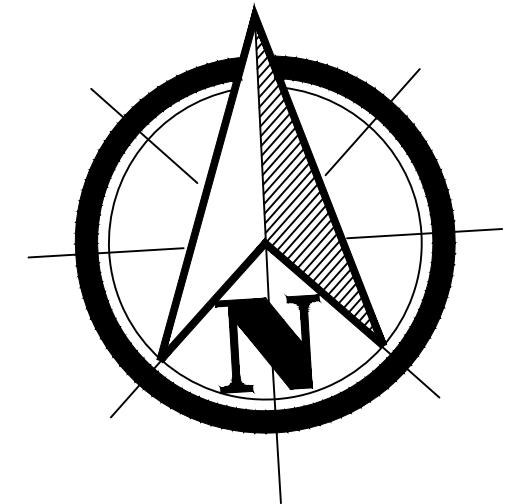

Norte del predio

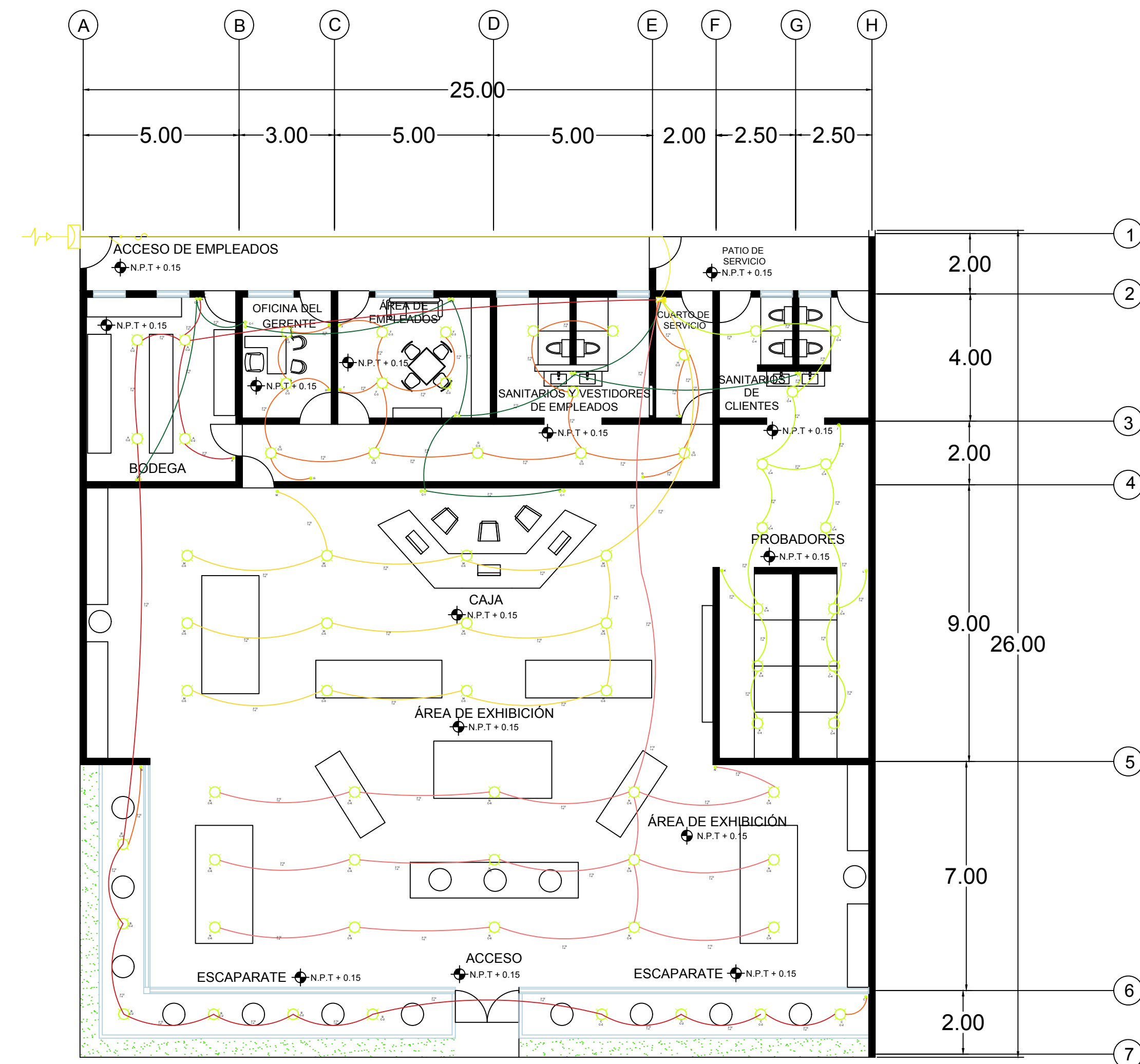

PLANTA BAJA

DIAGRAMA UNIFILAR

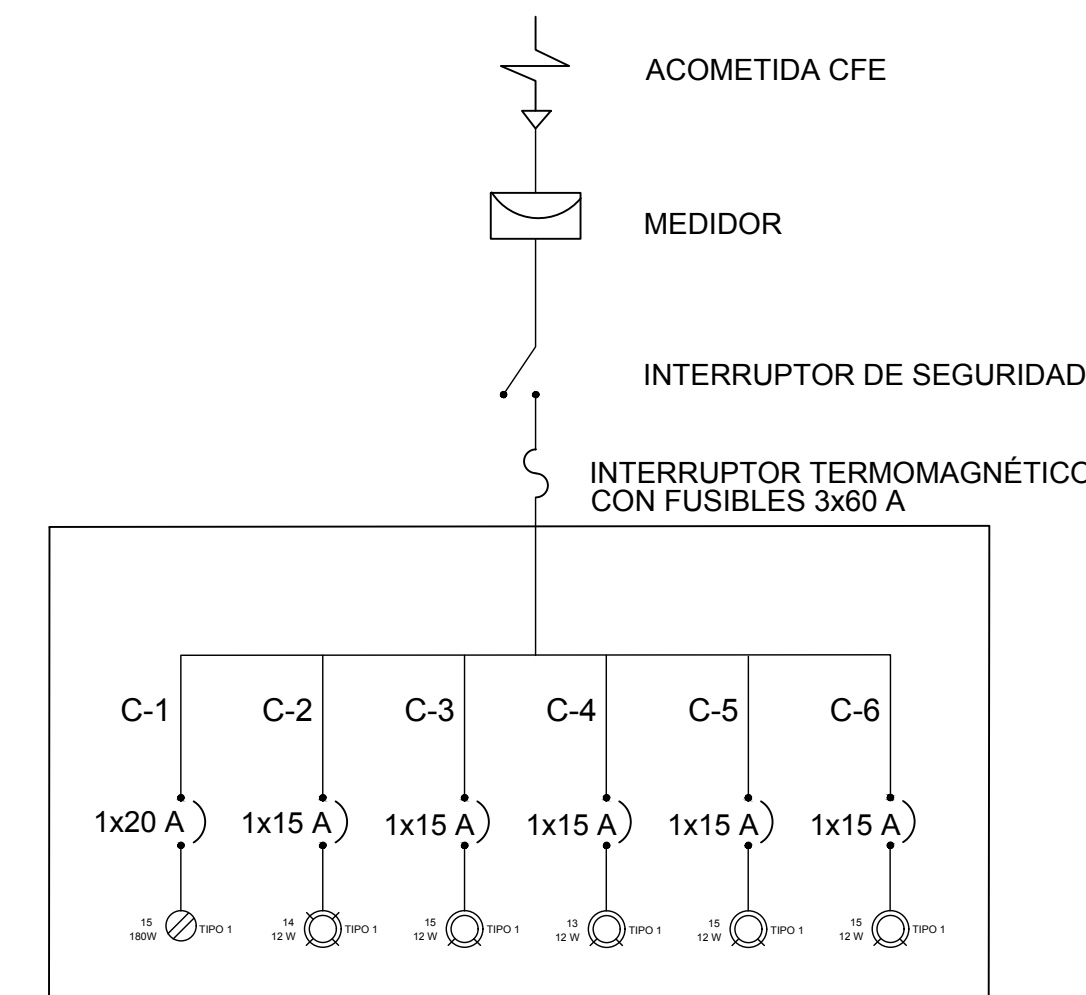

Tablero QO Square D, con sistema neutro enchufable (Plug on Neutral). Con espacio para 12 circuitos, configuración de cableado de 3 Hilos, corriente nominal de 125 amperes. Sus dimensiones son 45.51 x 36.19 x 9.52 cm.

ALUMNA: RAMOS ARANDA MIYOKO YOSAHANDY

CUARTO SEMESTRE 4 GRUPO: 6

DISEÑO ARQUITECTÓNICO DE ACTIVIDADES INTER-PERSONALES

PROYECTO: BOUTIQUE DE ROPA DE DISEÑADOR "MIYUYOMI"

Profesor: Arq. Continente

Planos de instalación eléctrica

ELEC-01

Cotas: Metros  
Escala: 1:100

Fecha: 25-05-2022

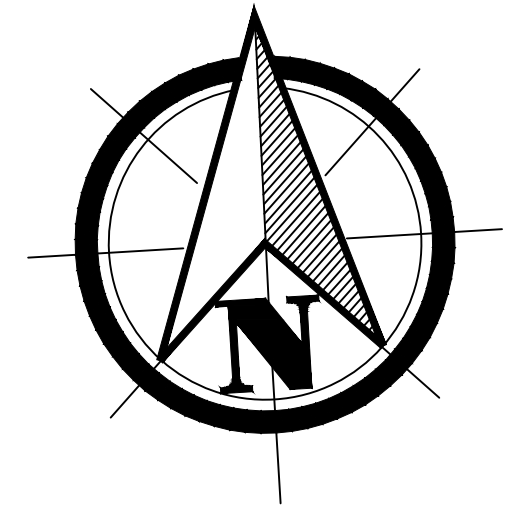

**E S P E C I F I C A C I O N E S**

INSTALACION	HIDRAULICA
TUBERIA	COBRE "M"
CONEXIONES	COBRE SOLDABLE
UNION	SOLDADURA No 50 Y FUNDENTE
VALVULAS	BRONCE SOLDABLE, CLASE 8.8 kg/cm2
COLADERAS	
PENDIENTES	
PRUEBAS	CON AGUA A 5 kg/cm2, 2 HORAS SIN FUGA
DIAMETROS	MILIMETROS 10 13 19 25 32 38 50 64 75 100 150 200 250 300 PULGADAS 3/8 1/2 3/4 1 1 1/8 1 1/2 2 2 1/2 3 4 6 8 10 12

**S I M B O L O G I A**

	DRENAJE
	SUMINISTRO DE AGUA FRIA
	SENTIDO DEL FLUJO
	TUBO VENTILADOR
	VALVULA DE COMPUERTA
	SUBE TUBO VENTILADOR
	EXCUSADO
	MINGITORIO
	LAVA MANOS
	TABLA
	CAMARA DE AIRE
	TAPON REGISTRO
	NIVEL DE PISO TERMINADO
	NIVEL PLANTILLA HIDRAULICA
	ALTURA DE VALVU A SOBRE PISO (m)
	NUMERO DE DIBUJO
	NUMERO DE PLANO
	VALVULA DE AL PRESION PARA FLOTADOR
	TUERCA UNION
	CODO QUE BAJA
	CODO QUE SUBE
	T QUE BAJA
	T QUE SUBE

**N O T A S**

- ACOTACIONES Y NIVELES EN METROS
- PLANO EXCLUSIVO PARA INSTALACION INDICADA

NORTE DIBUJO	NORTE ISOMETRICO

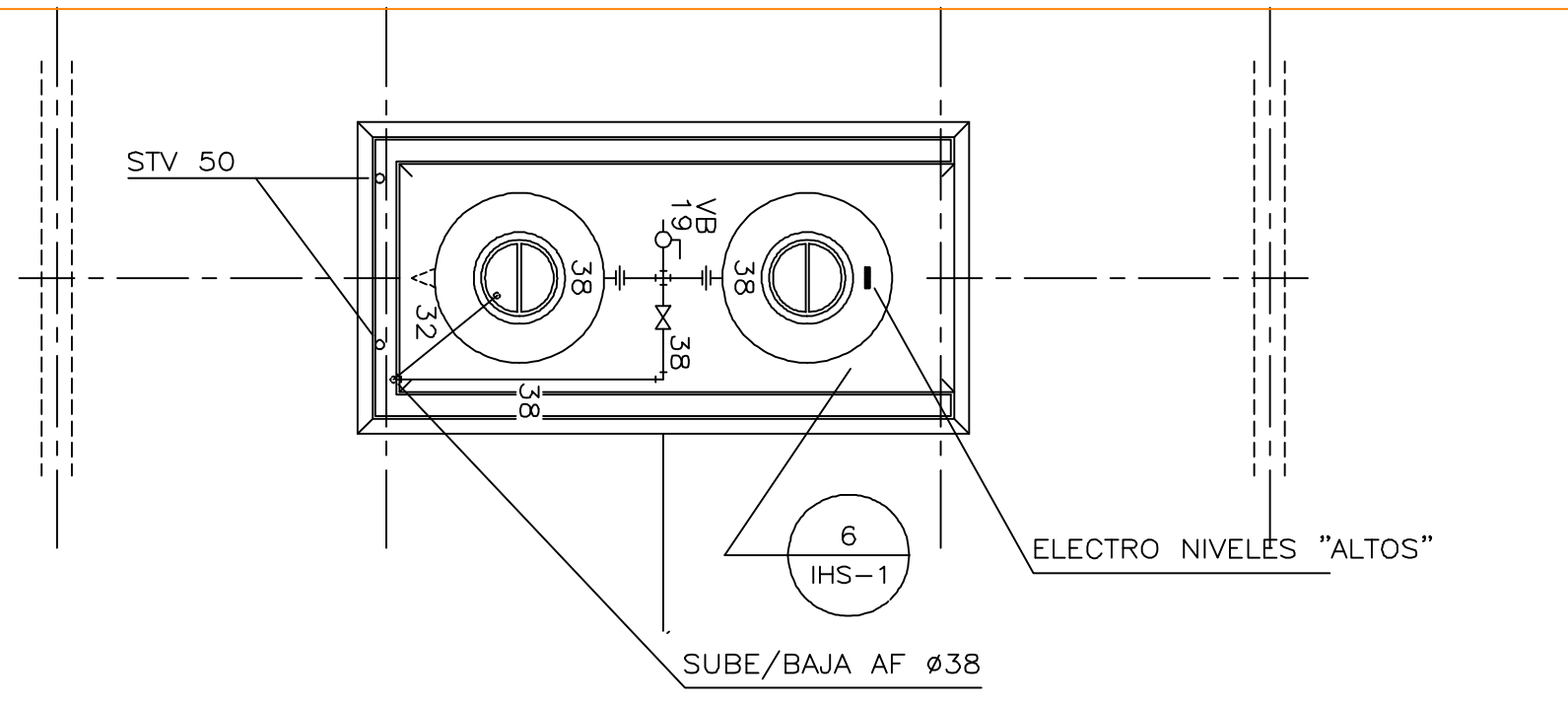
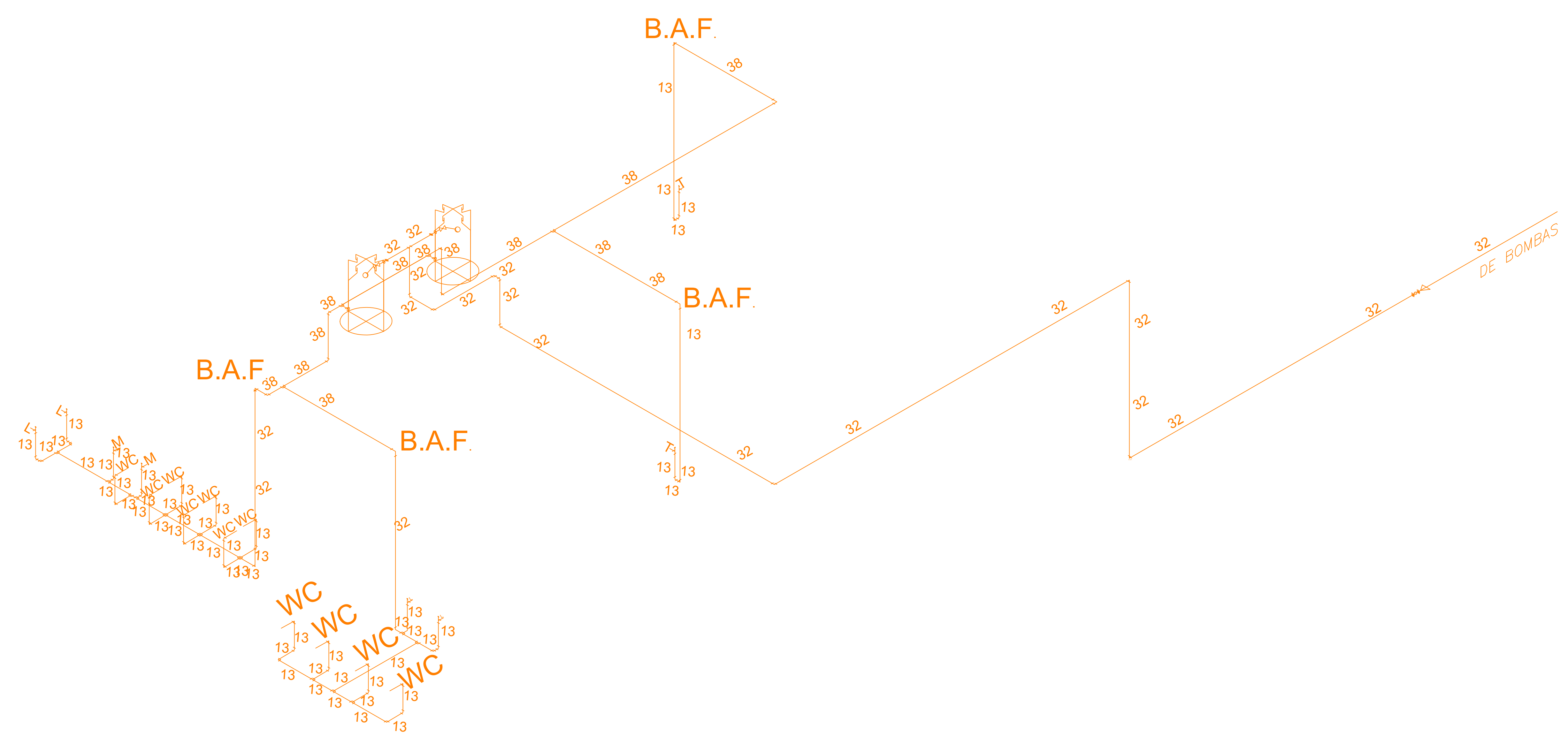

PLANTA AZOTEA ESCALA 1:50

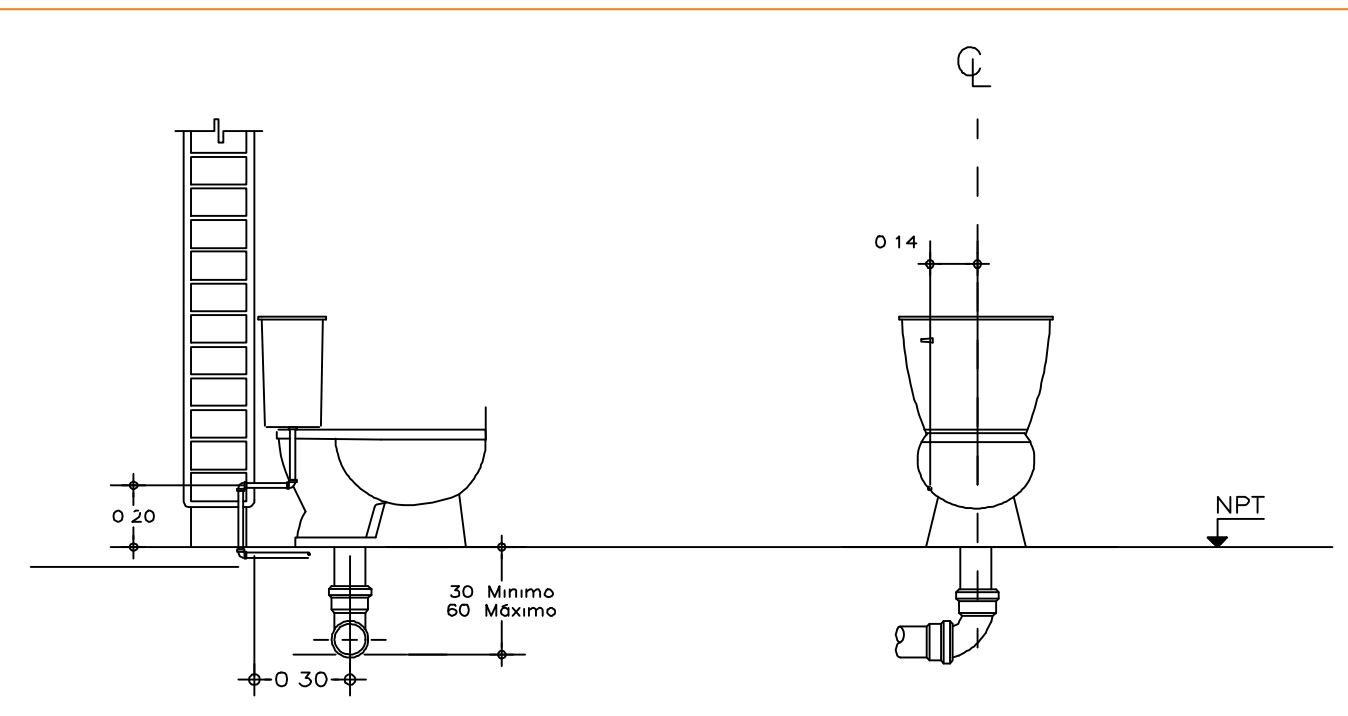

INSTALACION DE WC S/E

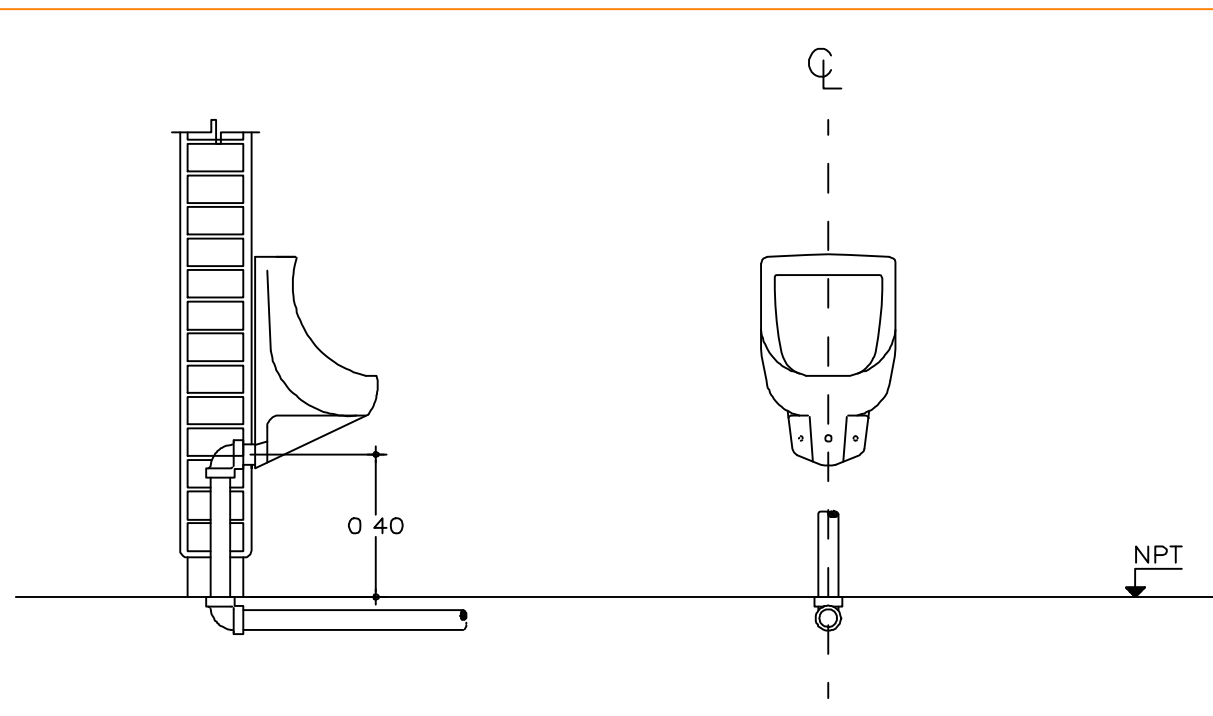

INSTALACION DE MINGITORIO SECO S/E

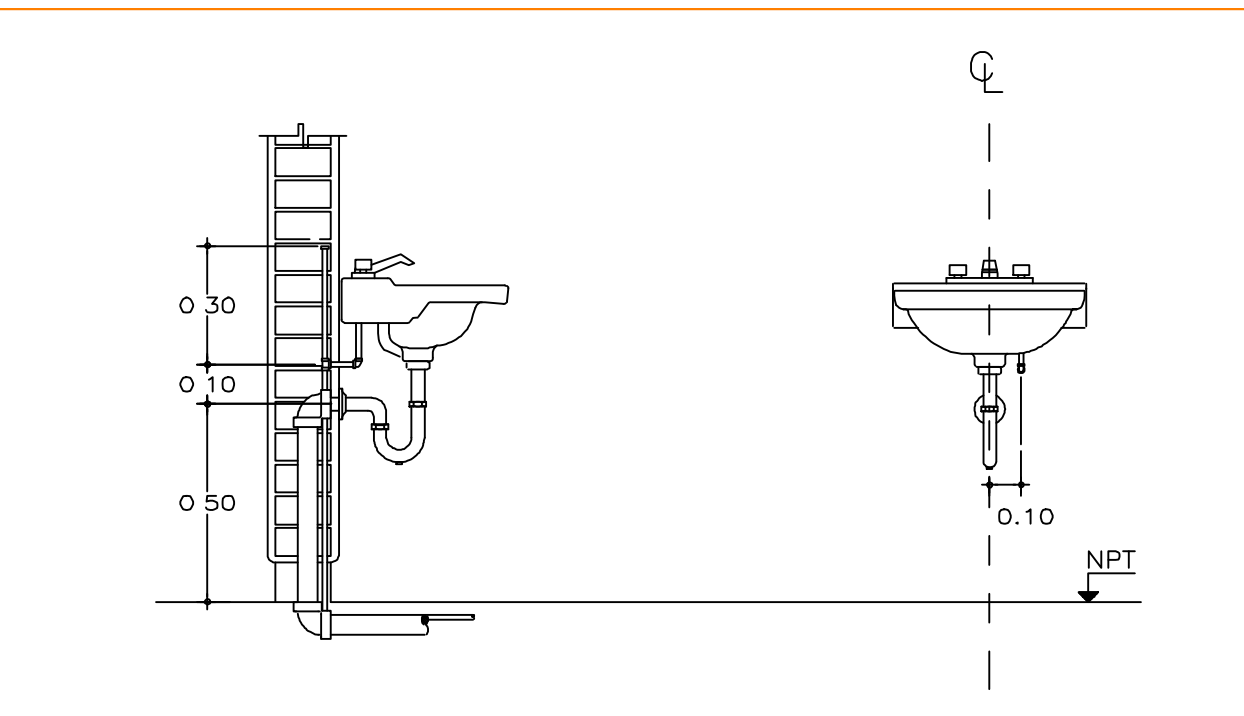

INSTALACION DE LAVABO S/E

ALUMNA: RAMOS ARANDA MIYOKO YOSAHANDY

CUARTO SEMESTRE 4 GRUPO: 6

DISEÑO ARQUITECTÓNICO DE ACTIVIDADES INTER-PERSONALES

PROYECTO: CAFETERIA "CIELITO QUERIDO"

Profesor: Arq. Continente

Isometrico hidraulico / cortes sanitarios

**HID/SANI-02**

Cotas: Metros Escala: 1:50 Fecha: 08-04-2022



**LAMINA CONCEPTUAL**



# CONCEPTO: JAPON

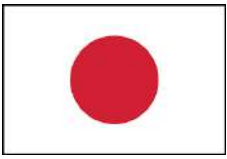

Japón es un país muy rico, muy diferente al resto de Asia y del mundo. Su cultura se manifiesta de múltiples formas: música, cine, gastronomía, literatura, entre otras. Además Japón es un país en donde se fusionan la modernidad y las tradiciones que siguen presentes día con día. En este proyecto lo que se quiere es reflejar la cultura e historia de este país

## UBICACIÓN:

El predio esta ubicado en Avenida paseo de la Reforma esquina con río Neva en la colonia centro histórico, ciudad de México esta muy cerca de Plaza de Santo Domingo.



## ECOTECNIAS:

- Lamparas ahorradoras
- Paneles solares



# BOUTIQUE DE ROPA DE DISEÑADOR

みゆよみ

MIYUYOMI

## PROGRAMA DE REQUERIMIENTOS

#	Espacio	Esp. Cuantitativas	Descripción
1	Escaparate	2	Se trata de la zona de la tienda que va a ser determinantes en la decisión del público de acceder al interior. Se encuentra en la zona frontal del local y a través de ella se transmiten los valores de la imagen de la marca: novedad, modernidad, tradición, etc.
2	Acceso	1	Elemento que separa al público del interior del establecimiento, siendo conveniente que su diseño favorezca la intención de entrar desde el exterior.
3	Acceso de personal	1	Es el elemento por el que ingresaran exclusivamente los empleados que laboren en la boutique
4	vestibulo	1	Un pequeño espacio para recibir a los clientes, tomarles la temperatura y darles gel, de ser necesario dar alguna información que se requiera
5	Zona de exposición	7	La zona al interior que ha de concebirse como una extensión para mostrar el producto, donde el mobiliario juega un papel fundamental tanto en la exposición como en la distribución del espacio y las circulaciones.
7	Probadores	2	Se trata de los espacios destinados a probadores para usuarios. Suele ubicarse en la zona posterior del establecimiento y generalmente se dividen en cubículos por separado para ambos sexos
8	Sanitarios para clientes	2	Área específica donde los usuarios que circulan dentro del establecimiento pueden realizar sus necesidades fisiológicas dentro del establecimiento
9	Sanitario para empleados	2	Área específica donde los usuarios que circulan dentro del establecimiento pueden realizar sus necesidades fisiológicas dentro del establecimiento
10	Área de empleados	1	Espacio designado especialmente para los trabajadores del establecimiento, podrán dejar sus cosas y descansar en su horario de comida
11	Bodega	1	Es el área que se destina para guardar los productos que no tienen lugar en el escaparate
12	Oficina del gerente	1	Zona donde el responsable general de la tienda tiene su lugar privado
13	Cuarto de limpieza	1	Zona donde se almacenan los productos de limpieza

## EDIFICIOS SIMILARES



## PLANTAS ARQUITECTONICAS

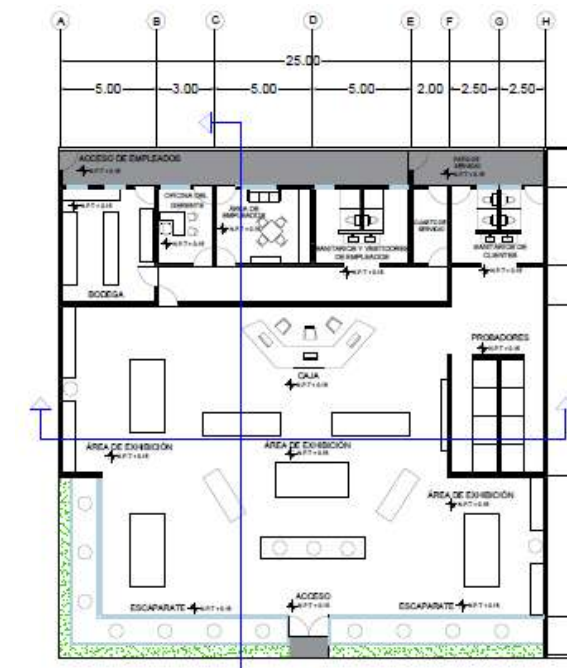

PLANTA BAJA

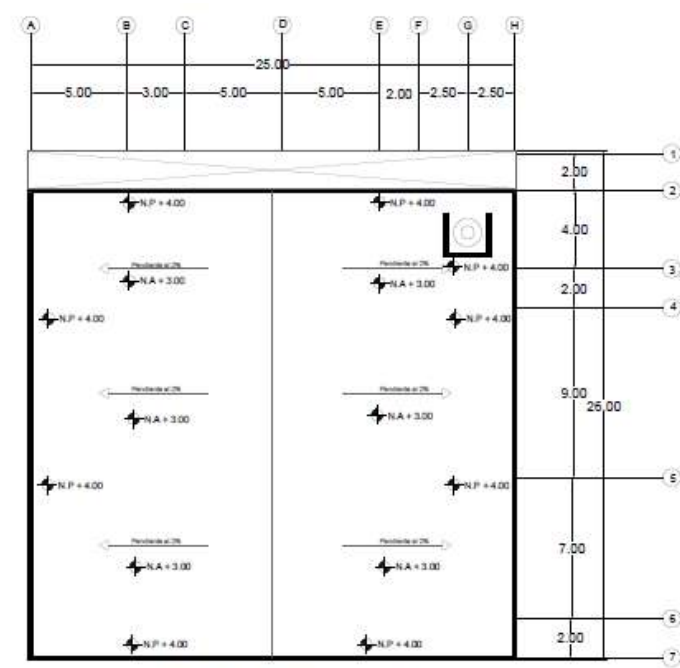

PLANTA DE AZOTEA

## FACHADAS

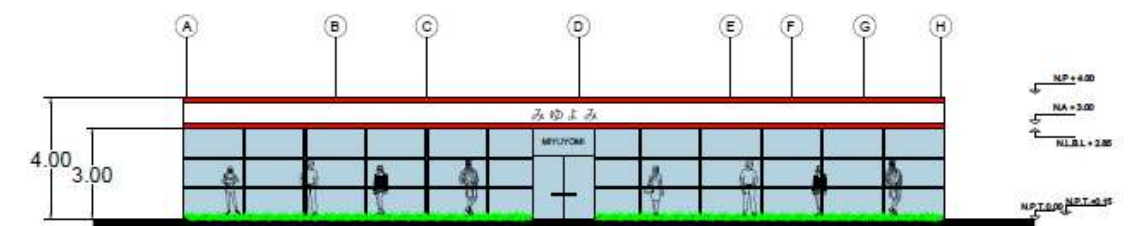

FACHADA OESTE

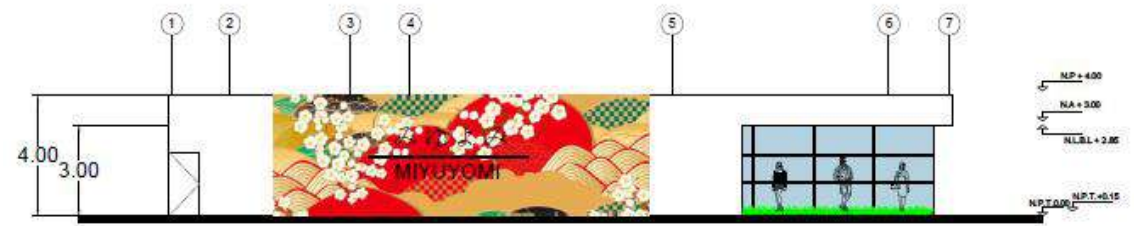

FACHADA SUR